



REVOLUTION^{MC} II

2 BRÔLEURS



**FLARE FREE
TECHNOLOGY™**

MANUEL D'ASSEMBLAGE

085-0252-8 (G37801)

GARANTIE LIMITÉE DE 5 ANS

Lisez ce guide au complet et conservez-le pour consultation

Montez votre barbecue immédiatement. Les réclamations relatives aux pièces manquantes ou endommagées doivent être effectuées dans un délai de 30 jours suivant l'achat

Réponse a vos questions sur votre produit, pièces, garantie et obtenir de l'aide technique, appelez nous au 1-800-275-4617



ANSI Z21.58-2014 - CSA 1.8-2018
Appareils de cuisson à gaz pour intérieur.



ANSI Z21.58-2018 - CSA 1.8-2018
Appareils de cuisson à gaz pour extérieur.

N° de 211648 principal

www.colemanbbqs.com

Numéro de révision # 2025.03.04 JC



ARTICLE LOURD NÉCESSITANT 2 PERSONNES POUR LE SOULEVER CE GUIDE DOIT ÊTRE RANGÉ AVEC LE PRODUIT À TOUT MOMENT

Pour COMMANDER des pièces de rechange ou des accessoires non couverts par la garantie ou ENCORE pour activer votre garantie, consultez notre site Web à l'adresse www.colemanbbqs.com

⚠ MISE EN GARDE

Rebords coupants. Portez des gants pour monter votre barbecue.

⚠ MISE EN GARDE

Lisez et observez toutes les consignes de sécurité, instructions d'assemblage et directives d'entretien et d'utilisation avant de tenter d'assembler l'appareil et de cuisiner.

⚠ INSTALLATEUR, MONTEUR OU CONSOMMATEUR

Ce guide doit toujours être conservé avec le produit.

⚠ AVERTISSEMENT

Tout manquement aux directives du fabricant risque de causer des incendies, des explosions et des dommages matériels dangereux, ainsi que des blessures graves, voire la mort.

Suivez toutes les procédures de vérification d'étanchéité avant d'utiliser le barbecue, même si le barbecue a été assemblé par le distributeur. N'essayez pas d'allumer ce barbecue sans avoir lu la partie sur les directives d'allumage du guide d'entretien et de sécurité.

⚠ DANGER

- 1. Si vous sentez du gaz :**
 - a. Coupez l'alimentation en gaz de l'appareil.**
 - b. Éteignez toute flamme nue.**
 - c. Ouvrez le couvercle.**
 - d. Si l'odeur est toujours présente, restez à l'écart de l'appareil et communiquez immédiatement avec votre fournisseur de gaz ou votre service d'incendie.**
- 2. Nécessite deux personnes pour terminer le processus d'assemblage.**
- 3. Faites attention aux bords tranchants.**

⚠ AVERTISSEMENT

- 1. Ne pas entreposer ni utiliser de l'essence ni d'autres vapeurs ou liquides inflammables dans le voisinage de l'appareil, ni de tout autre appareil.**
- 2. Une bouteille de propane qui n'est pas raccordée en vue de son utilisation, ne doit pas être entreposée dans le voisinage de cet appareil ou de tout autre appareil.**

⚠ AVERTISSEMENT

EN PLEIN SOLEIL, ET EN FONCTIONNEMENT, L'ACIER INOXYDABLES ET EN ACIER DU BARBECUE PEUT DEVENIR TRÈS CHAUD.

**THIS BARBECUE IS FOR OUTDOOR USE ONLY
CONTACT CALL CENTRE IF ANY PARTS ARE MISSING
1-800-275-4617**







QUINCAILLERIE

OUTILS NÉCESSAIRES

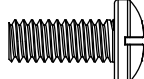
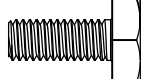
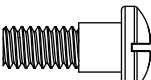
- Tournevis cruciforme n° 2 (long et court)
- Tournevis pour écrous à fente de 1/4 po (long et court)
- Pincettes

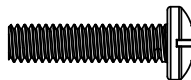
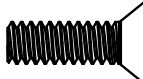
N°	Désignation	N° de pièce	Quantité
1	Vis 20 UNC x 10 de ¼ po	20120-13010-250	1
2	Vis 20 UNC x 16 de ¼ po	20120-13016-250	35
3	Vis hexagonale 20 UNC x 16 de ¼ po	G571-0030-9000	4
4	Vis 20 UNC de ¼ po	G353-0014-9000	4
5	Vis no 10-24 UNC x 13	20124-10013-250	22
6	Vis no 8-32 UNC x 18	20132-08018-250	2
7	Vis no 8-32 UNC x 10	20332-08010-250	3
8	Rondelle caoutchoute de $\varnothing 7$	G501-0054-9100	6
9	Écrou no 8-32 UNC	30232-08000-250	2
10	Rondelle de blocage de $\varnothing 7$	41400-07000-250	1
11	Rondelle pour roue	G367-0005-9000	3
12	Pile AA	G610-0028-9100	1
13	Clé	G571-0028-9099	1

⚠ Attention:
La tôle peut causer des blessures. Portez des gants pour effectuer l'assemblage du barbecue. Soyez prudent lors de l'assemblage.

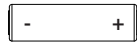
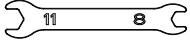
1	 Vis 20 UNC x 10 de ¼ po X 1	2	 Vis 20 UNC x 16 de ¼ po X 35	3	 Vis hexagonale 20 UNC x 16 de ¼ po X 4
4	 Vis 20 UNC de ¼ po X 4	5	 Vis no 10-24 UNC x 13 X 22	6	 Vis no 8-32 UNC x 18 X 2
7	 Vis no 8-32 UNC x 10 X 3	8	 Rondelle caoutchoute de $\varnothing 7$ X 6	9	 Écrou no 8-32 UNC X 2
10	 Rondelle de blocage de $\varnothing 7$ X 1	11	 Rondelle pour roue X 3	12	 Pile AA X 1
13	 Clé X 1				

AVANT D'ASSEMBLER LE BARBECUE, LISEZ ATTENTIVEMENT CES INSTRUCTIONS.

Assemblez le barbecue sur une surface propre et plane. Le barbecue est lourd. Il est nécessaire que deux personnes l'assemblent.

LISTE DES PIÈCES 085-0252-8 (G37801)

N°	Quantité	Désignation	N° de pièce	N°	Quantité	Désignation	N° de pièce
AA	1	Assemblage du couvercle supérieur	G378-2600-01	DA	1	Tablette latérale, gauche	G378-0300-01
AB	1	Poignée de couvercle	G378-0012-01	DB	1	Bordure de tablette latérale, gauche	G378-0008-01
AC	2	Bézel de la poignée du couvercle	G571-0016-01	DC	1	Extension de tablette latéral, gauche	G378-0500-01
AD	1	Thermomètre	G363-0009-01	DD	1	Support arrière, tablette latéral, gauche	G425-5301-02
AE	1	Collerette de Thermomètre	G532-0006-01	DE	1	Bouton d'allumage Instastart ^{MC}	G532-0082-01
AF	2	Vis du couvercle	G470-5004-01	DF	2	Soutien A	G363-1300-01
AG	2	Butoirs du couvercle, avant	G527-0002-01A	DG	2	Soutien B	G363-1400-01
AH	2	Butoirs du couvercle, arrière	G303-0038-01	DH	1	Tablette latérale, droite	G378-0400-01
				DI	1	Bordure de tablette latérale, droite	G378-0009-01
BA	1	Assemblage du brûleur	G378-2300-01	DJ	1	Extension de tablette latéral, droite	G378-0600-01
BB	1	Panneau arrière supérieur	G378-0004-01	DK	1	Support arrière, tablette latéral, droite	G425-5201-02
BC	2	Barre de support pour brûleurs principaux	G466-0047-01	DL	1	Support de récipient à graisse - Flare Free	G571-0024-01
BD	2	Brûleurs principaux	G532-3500-01	DM	1	Récipient à graisse - Flare Free	G571-0024-01
BE	1	Ensemble d'électrodes, brûleur principal	G515-0067-01	DN	2	Fil d'allumage	G110-0022-01
BF	1	Armature de brûleur	G354-0024-01	EA	1	Panneau arrière inférieur	G378-0002-01
BG	2	Plaque de distribution de chaleur	G532-0016-01	EB	1	Panneau latéral gauche	G571-0200-01
BH	1	"Chenal d'écoulement de graisses- Flare Free"	G363-0012-01	EC	1	Panneau latéral droit	G571-0300-01
BI	1	Écran de chenal de graisse	G532-0063-01	ED	1	Ensemble de l'allumeur électronique	G532-0019-01
BJ	2	Grille de cuisson supérieure	G532-0081-01	EE	1	Fil de terre	G602-0024-03
BK	2	Grille de cuisson inférieure	G532-0080-01	EF	1	Barre de support avant	G378-2100-01
BL	1	Grille de réchaud	G363-0013-01	EG	1	Ensemble d'aimant pour la porte	G527-0037-01
BM	1	Ecran thermique	G378-0003-01	EH	1	Assemblage de la porte	G378-2900-01
BN	1	"Récipient à graisse, compartiment des brûleurs"	G571-0032-01	EI	1	Poignée de porte	G517-0011-01
BO	2	Rail de récipient à graisse	G571-0031-01	EJ	1	Outil de nettoyage	G532-0083-01
BP	1	Porte-allumettes	G501-0068-01	EK	1	Contreventement de porte	G545-0001-01
BQ	1	Porte-fil	F801-0023-01	EL	1	Panneau inférieur	G378-0100-01
				EM	1	Vis du réservoir	G505-0047-01
CA	1	Panneau de commande	G378-0005-01	EN	2	Roues	G571-2100-01
CB	1	Ensemble du collecteur	G378-2500-01	E0	2	Capuchon de roue	G571-0004-01
CC	1	Régulateur	G466-0059-01	EP	1	Essieu de roue	G571-0005-01
CD	2	Molette de commande	G571-2900-01	EQ	1	Pieds avant	G571-0001-01
CE	1	Tuyau métallique	G432-1102-01	ER	1	Pieds arrière	G571-0002-01
CF	1	Support de fixation, régulateur	G466-00C3-01				
				F1	1	Quincaillerie	G378-B001-01
				F2	1	Manuel d'assemblage	G378-M001-01
				F3	1	Manuel de l'utilisateur	G378-M001-02

VUE ÉCLATÉE 085-0252-8 (G37801)

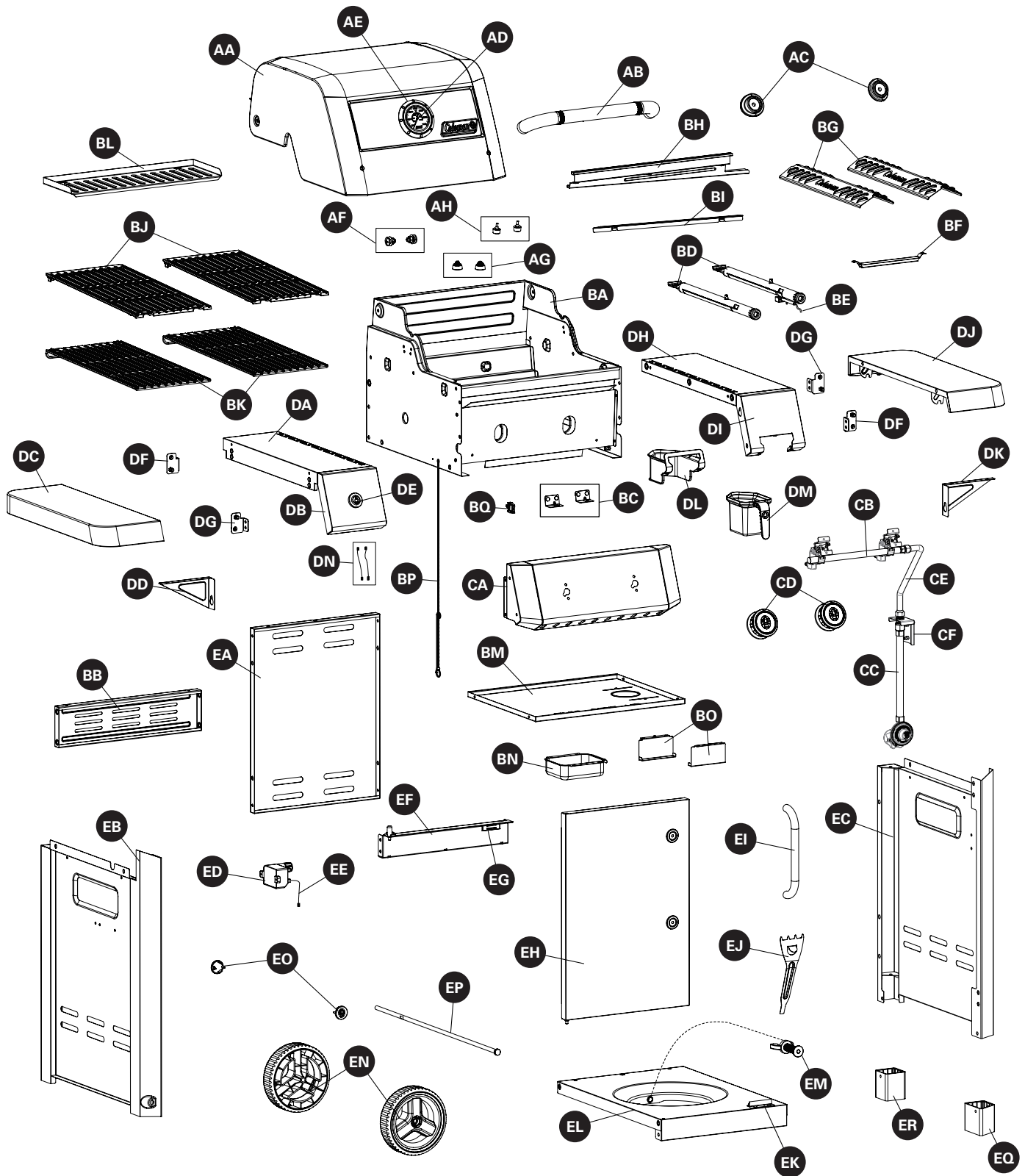

Les suppléments

Quincaillerie F1	Manuel d'assemblage F2	Manuel de l'utilisateur F3
---------------------	---------------------------	-------------------------------

INSTRUCTIONS D'ASSEMBLAGE

1

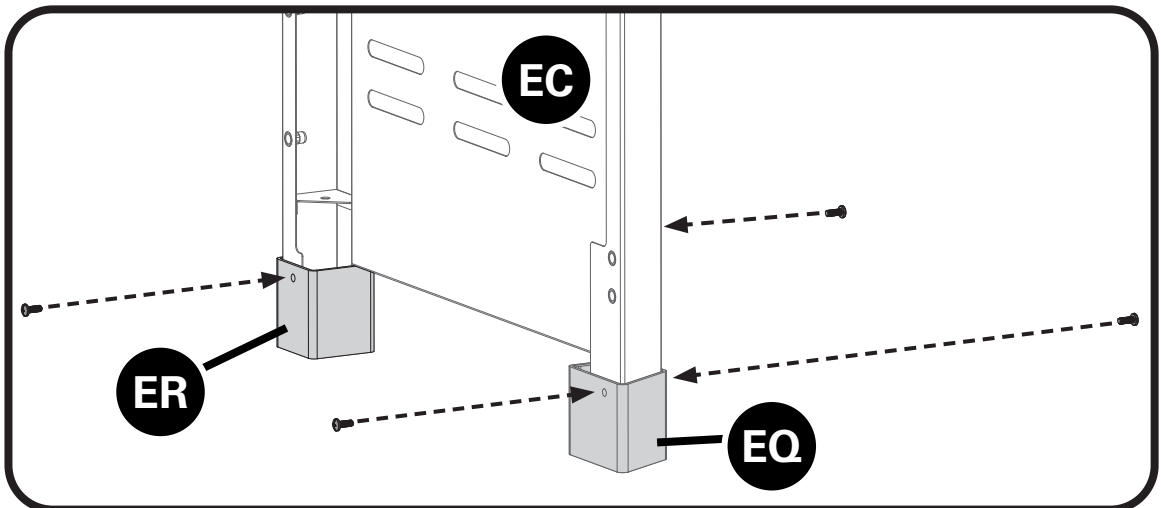
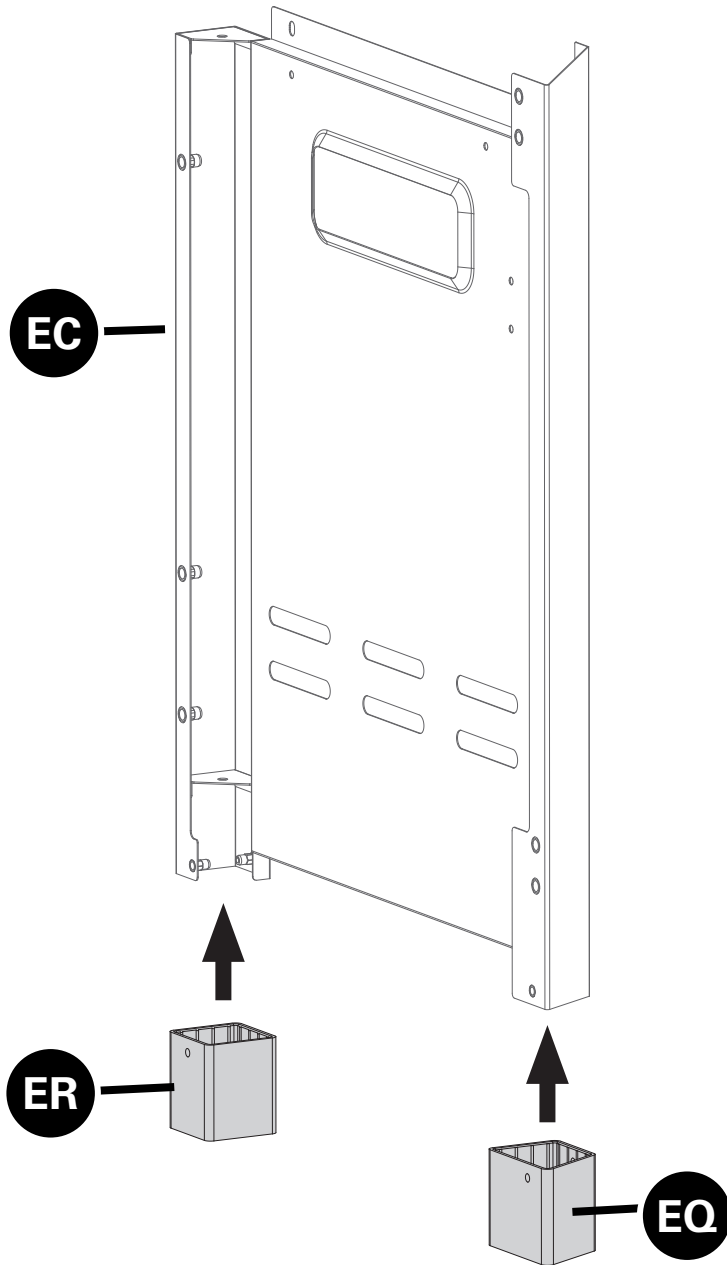
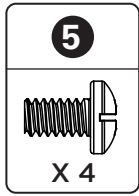

INSTRUCTIONS D'ASSEMBLAGE

2

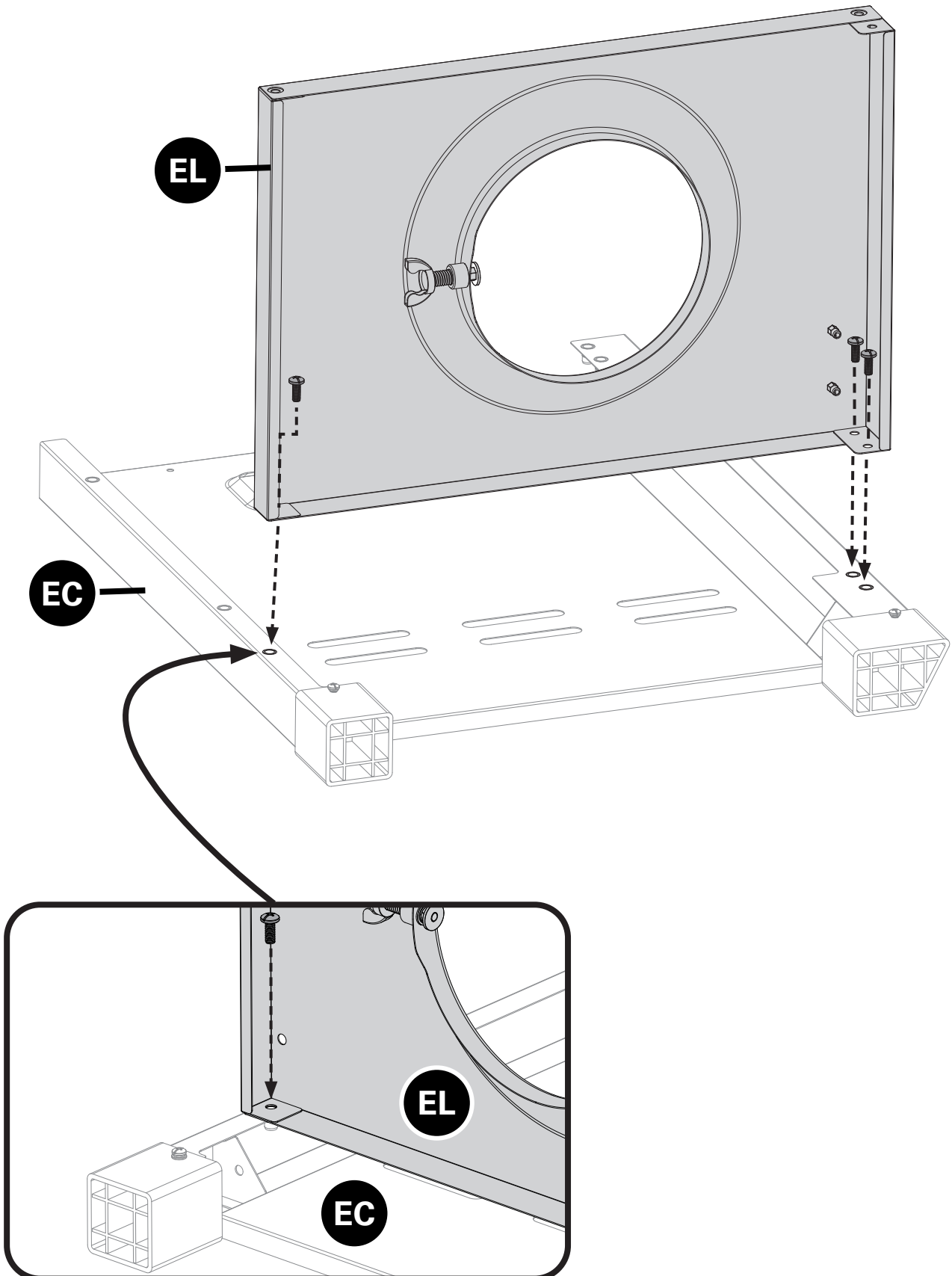
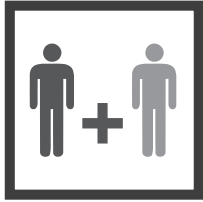
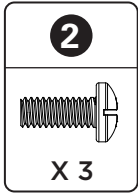

INSTRUCTIONS D'ASSEMBLAGE

3

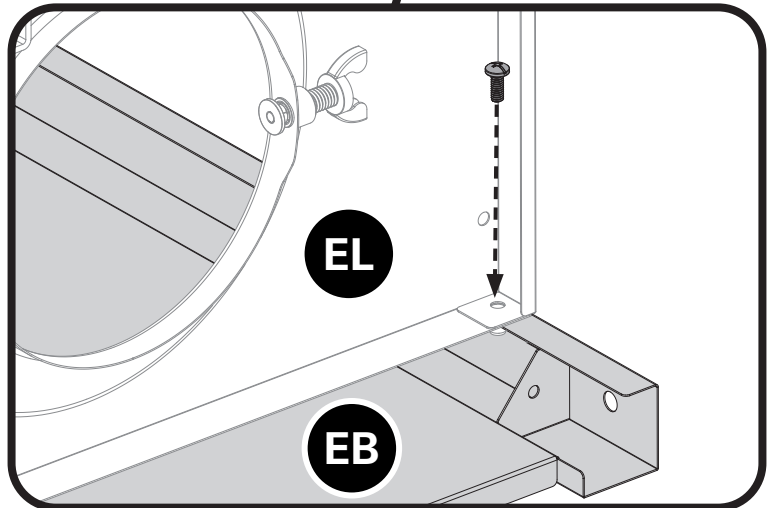
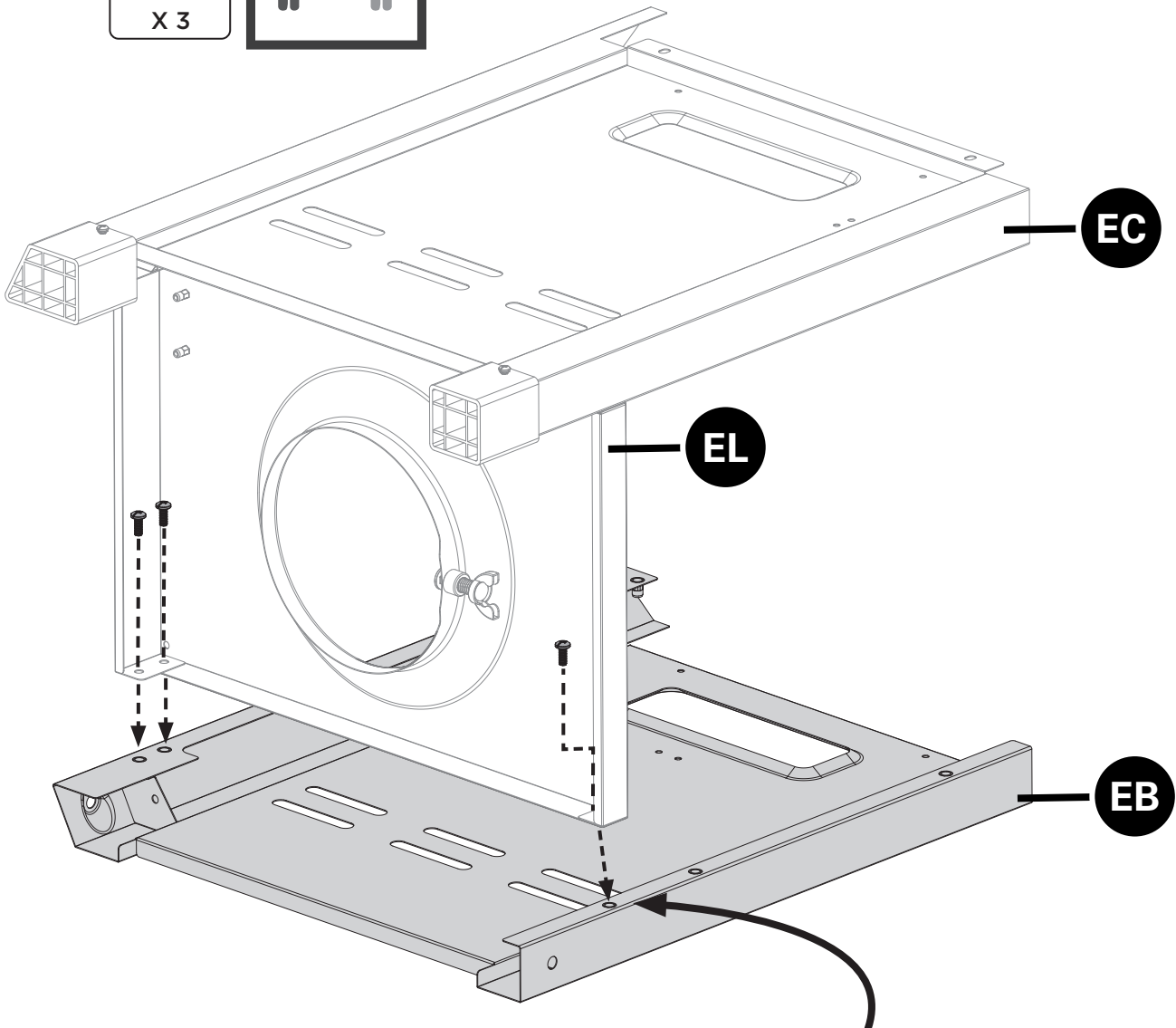
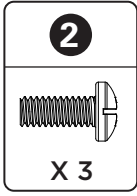



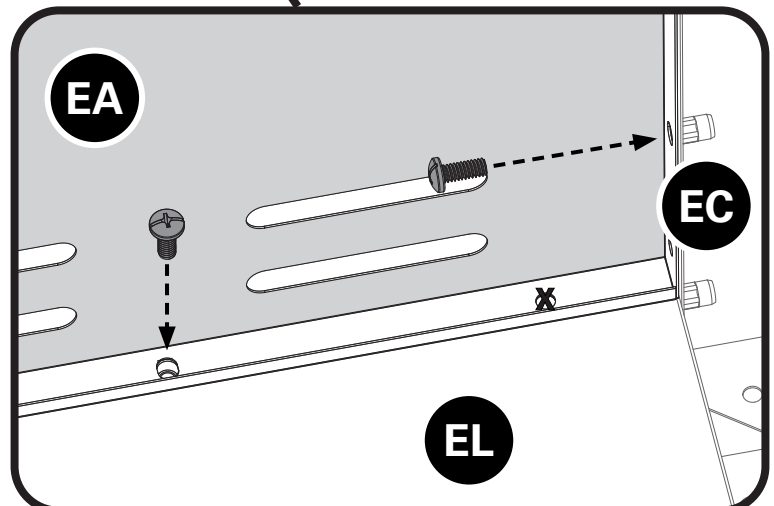
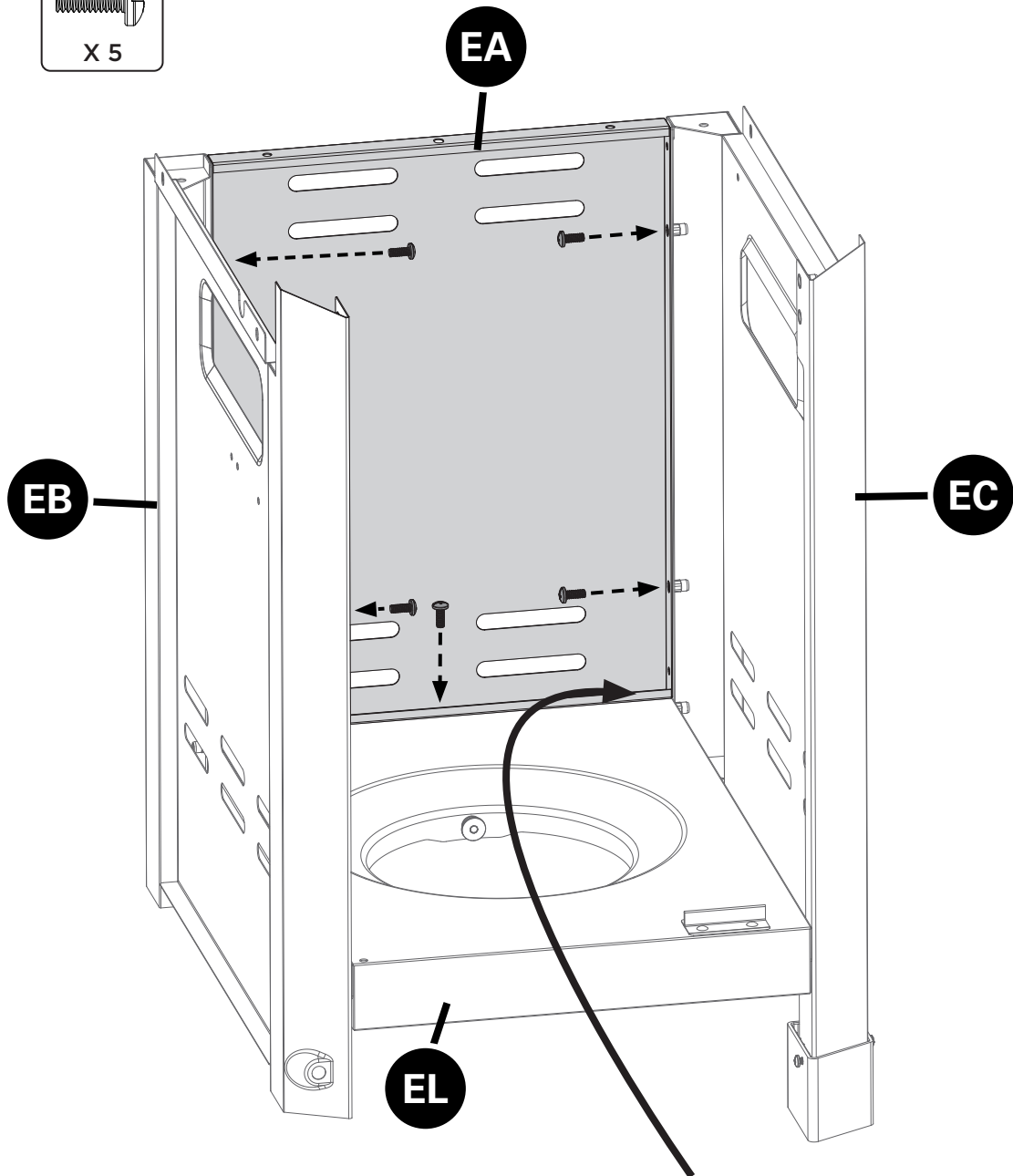
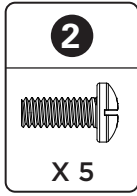

INSTRUCTIONS D'ASSEMBLAGE

4



INSTRUCTIONS D'ASSEMBLAGE

5

1  X 1	10  X 1	11  X 3	13  X 1
--	---	---	---

A.

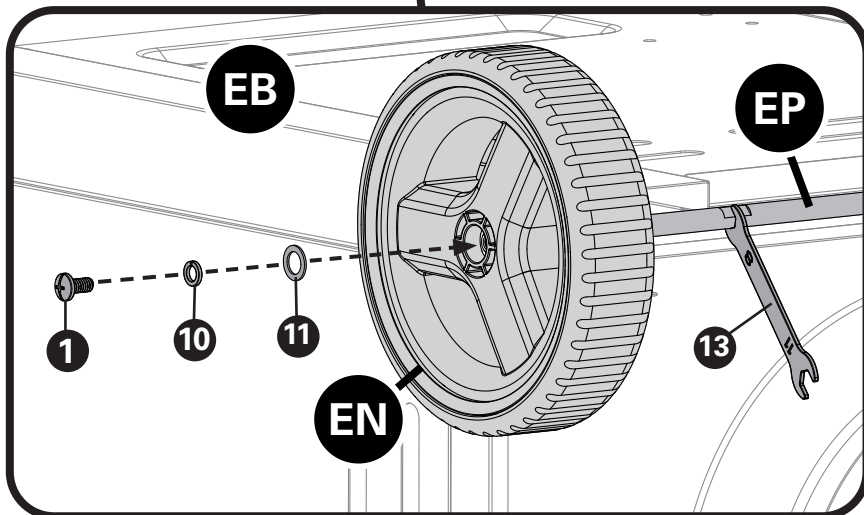
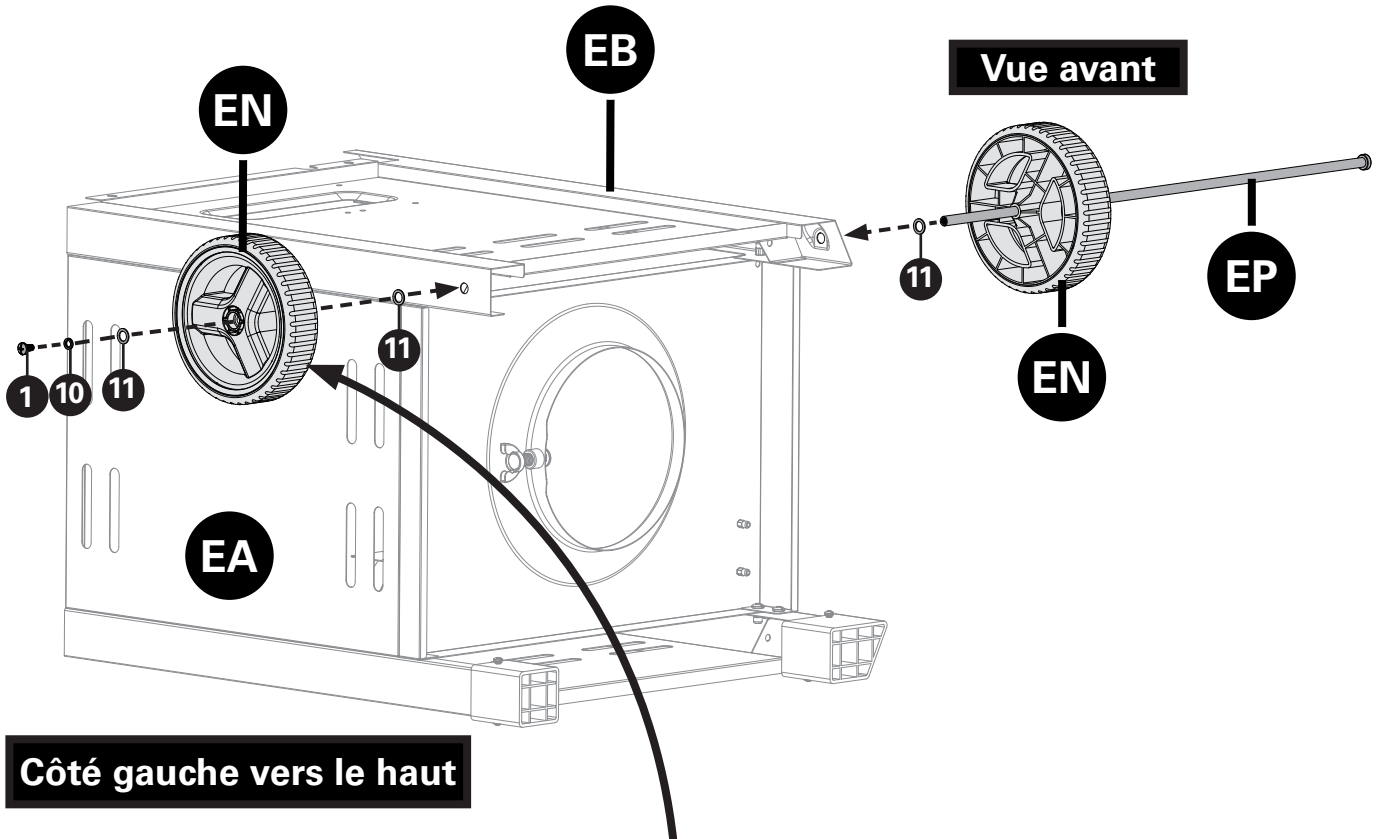

INSTRUCTIONS D'ASSEMBLAGE

5

B.

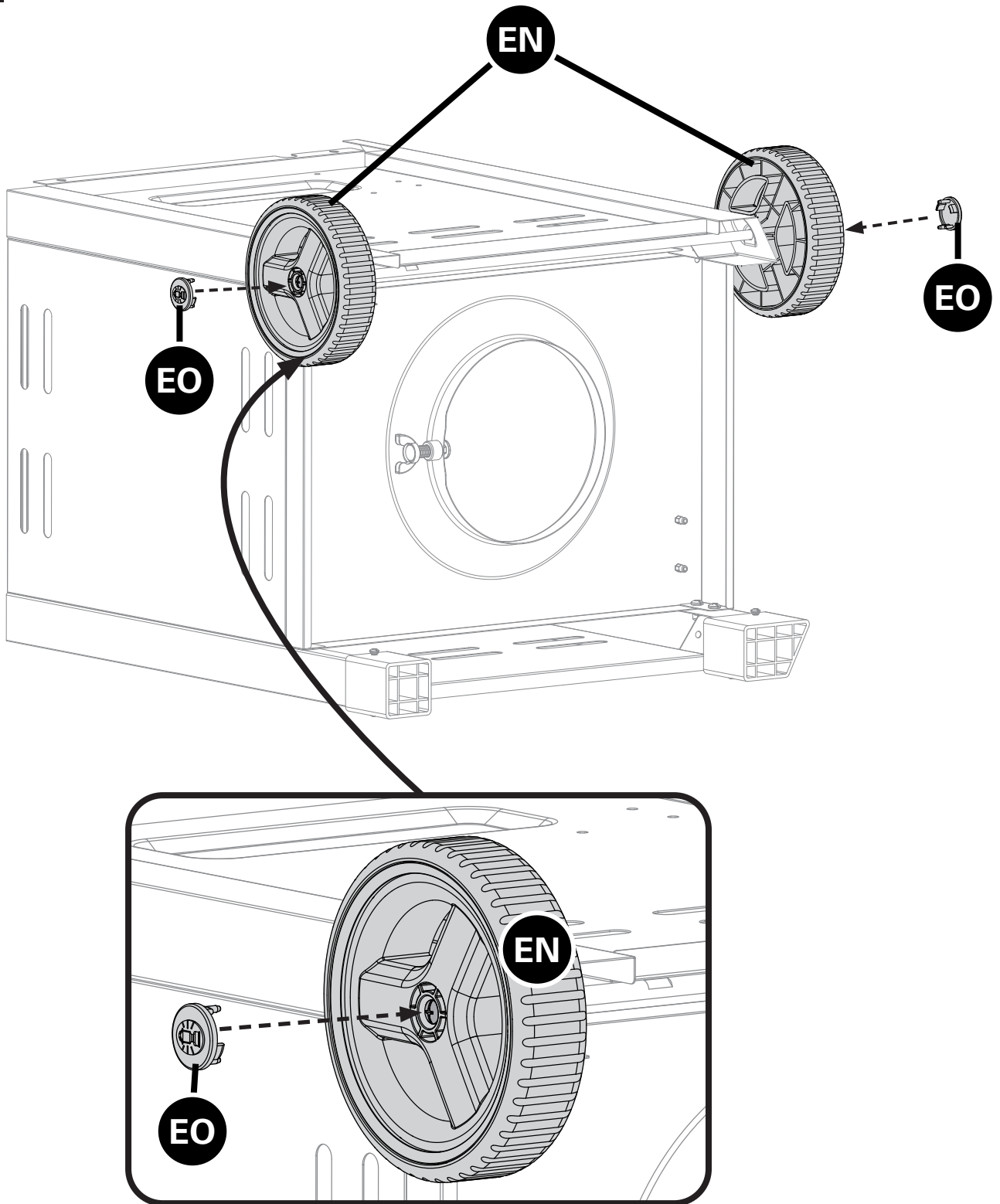

INSTRUCTIONS D'ASSEMBLAGE

6

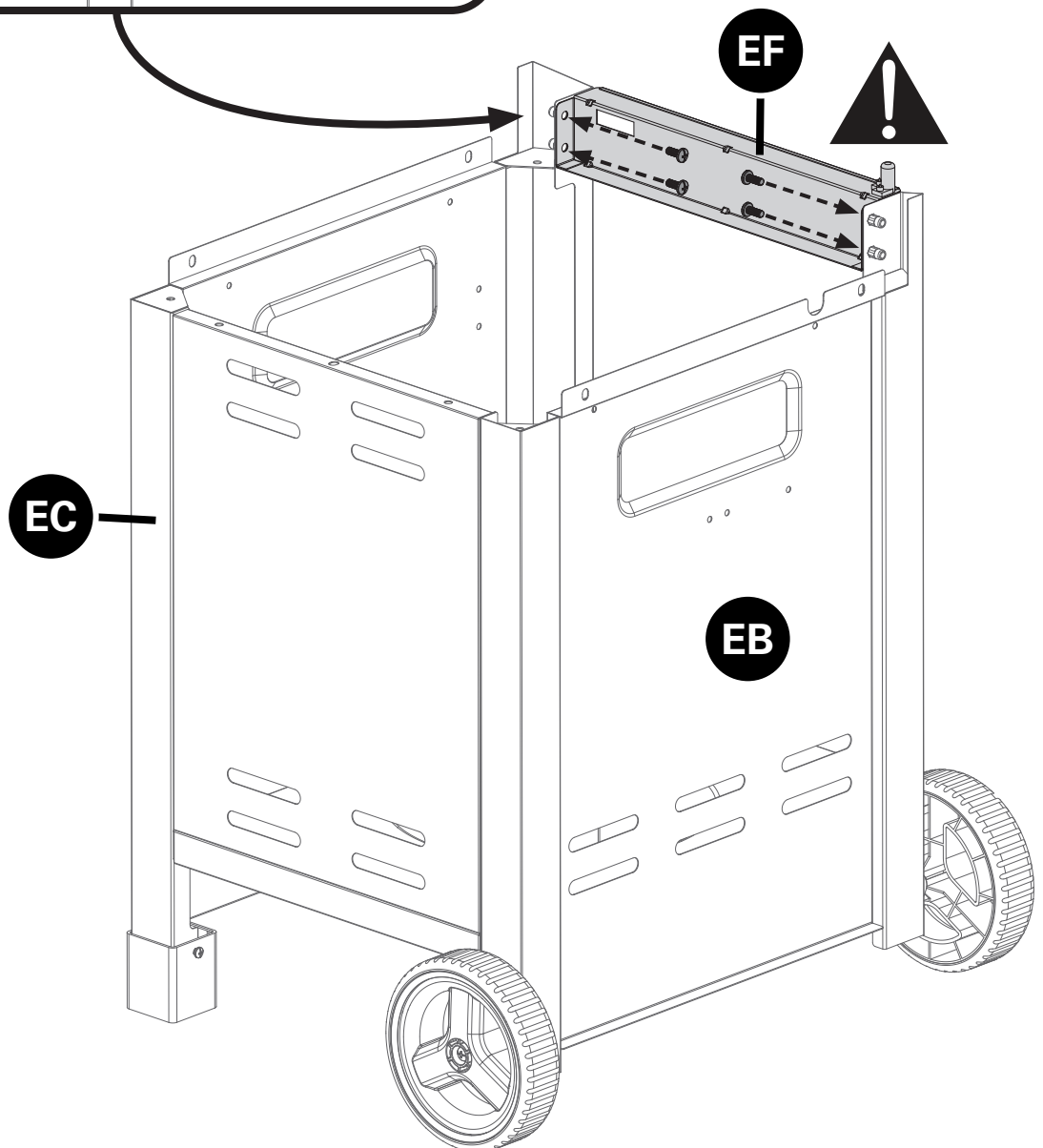
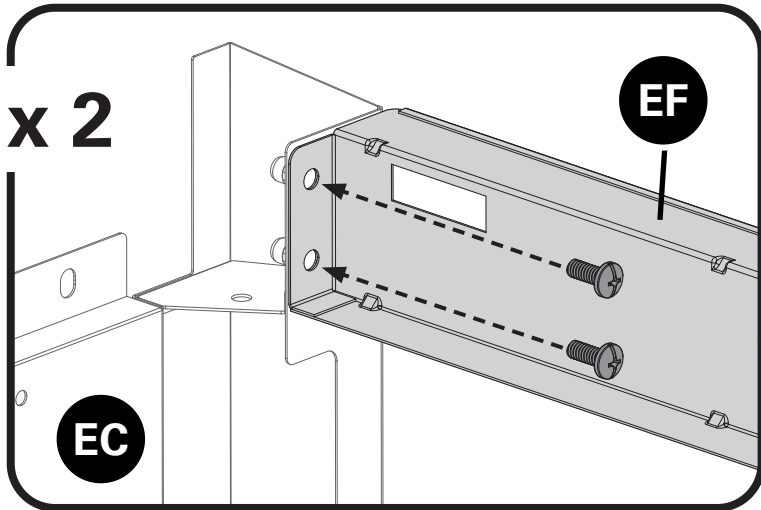
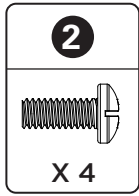

INSTRUCTIONS D'ASSEMBLAGE

7

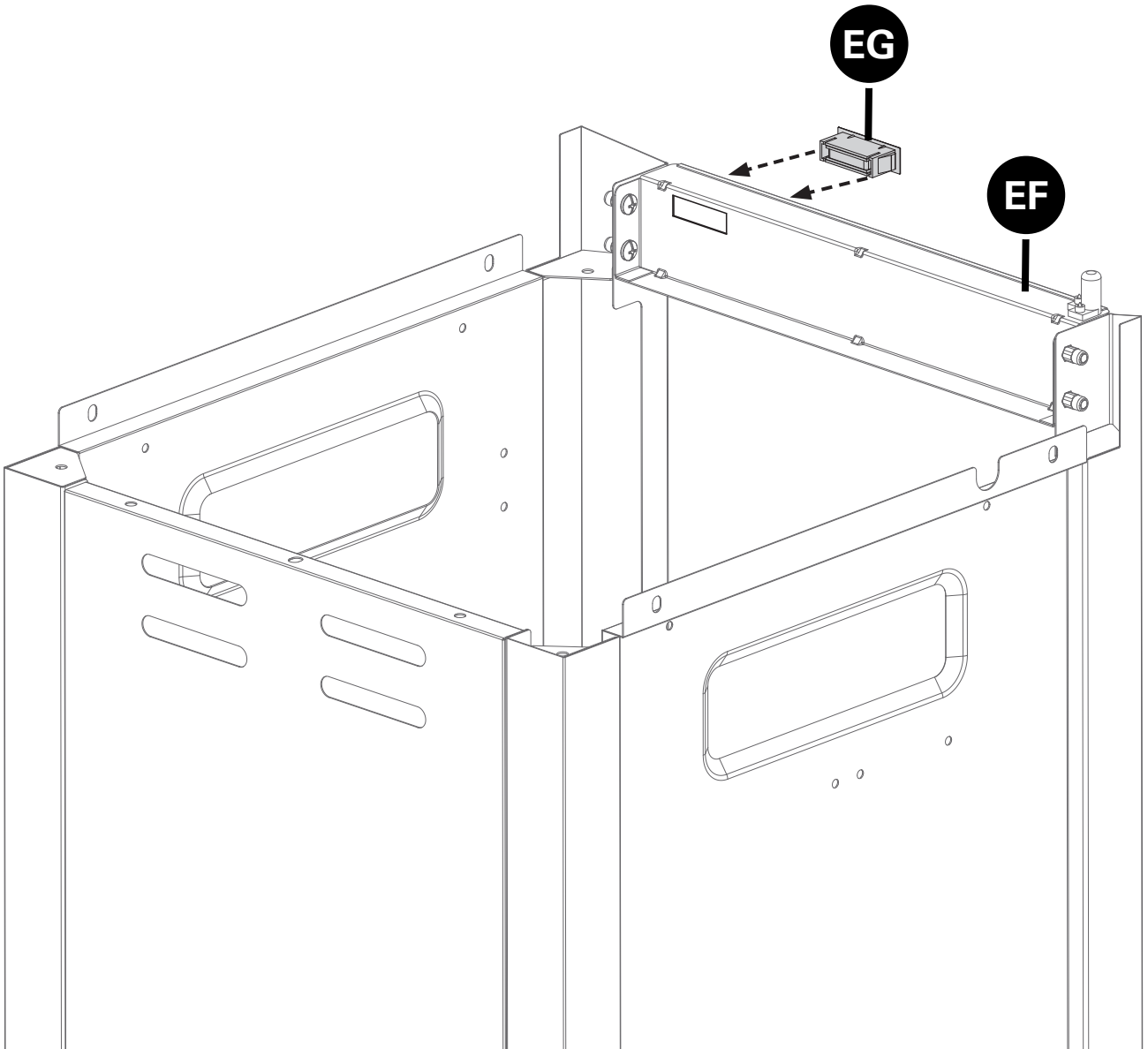

INSTRUCTIONS D'ASSEMBLAGE

8

A.

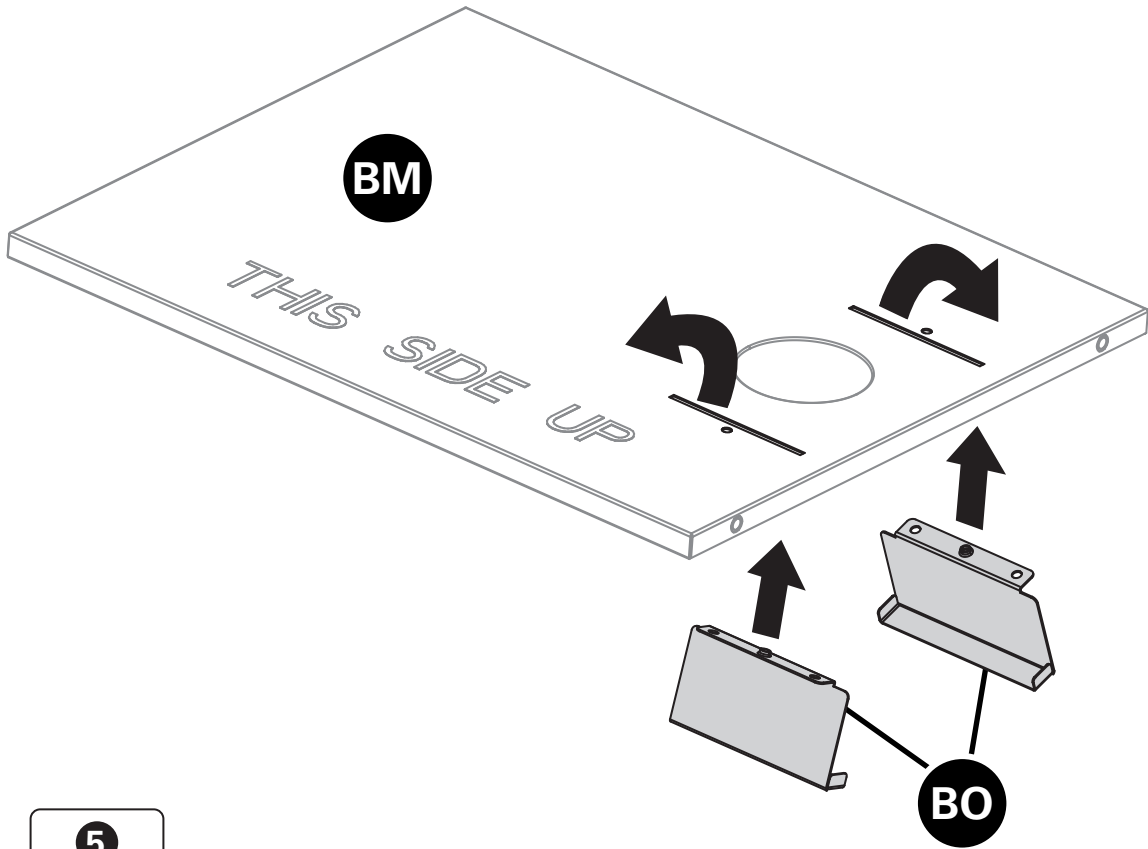

B.

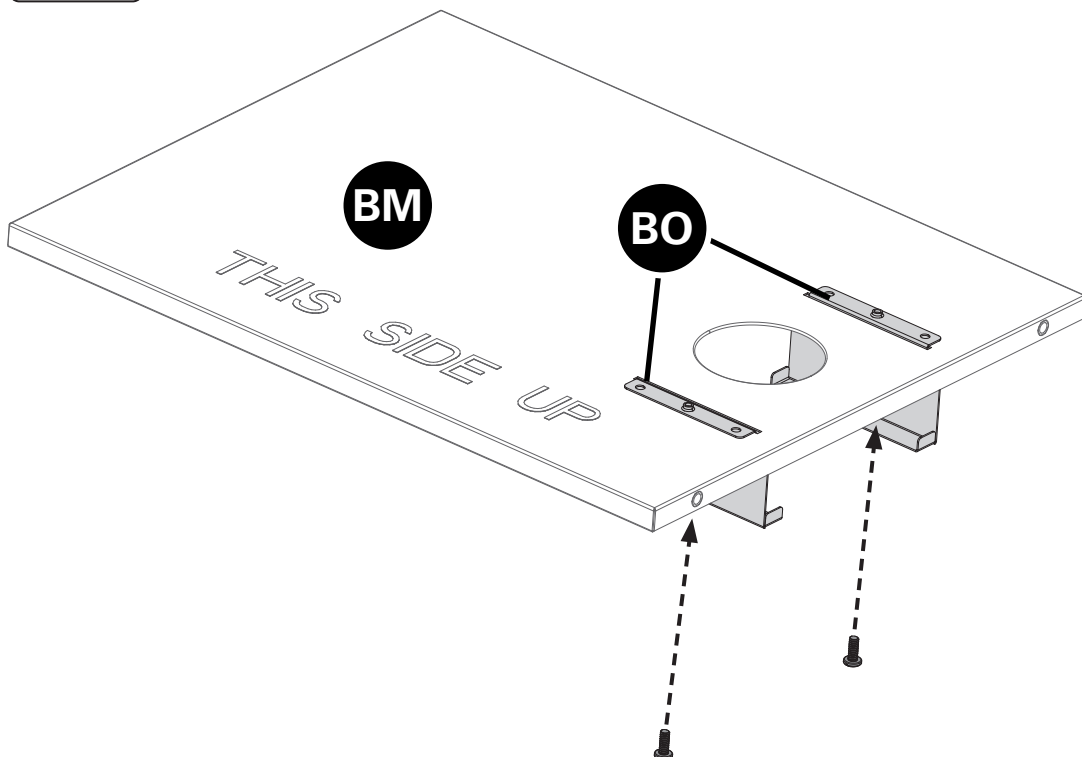
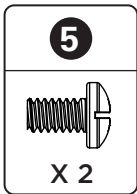

INSTRUCTIONS D'ASSEMBLAGE

8

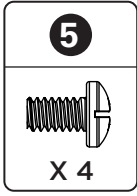

C.

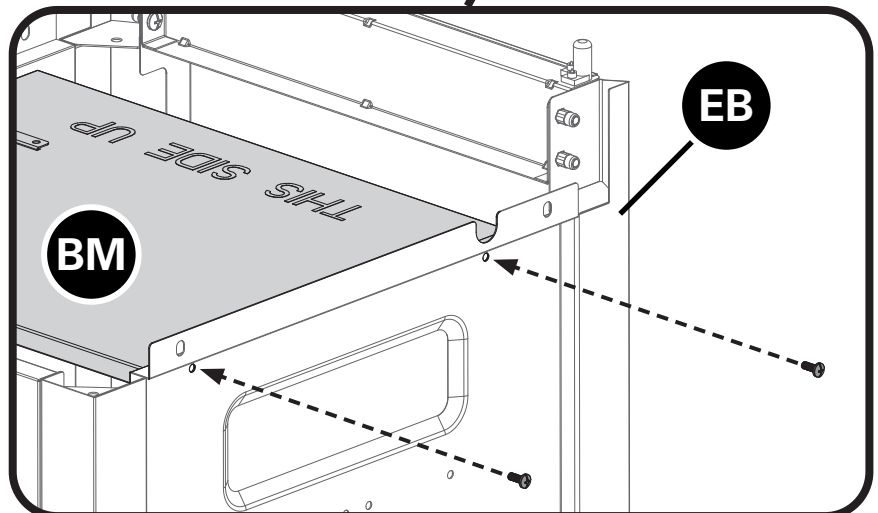
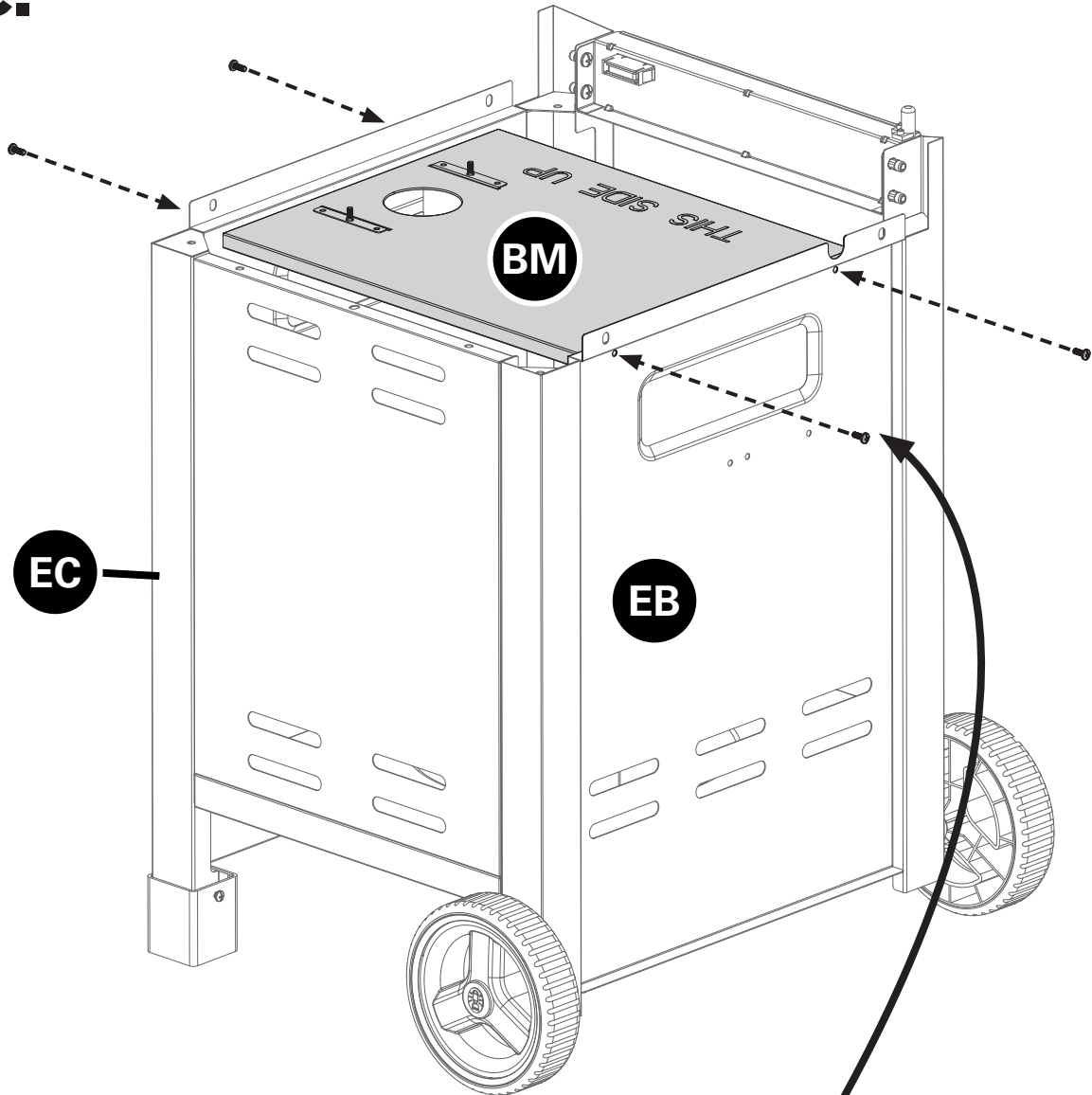

INSTRUCTIONS D'ASSEMBLAGE

9

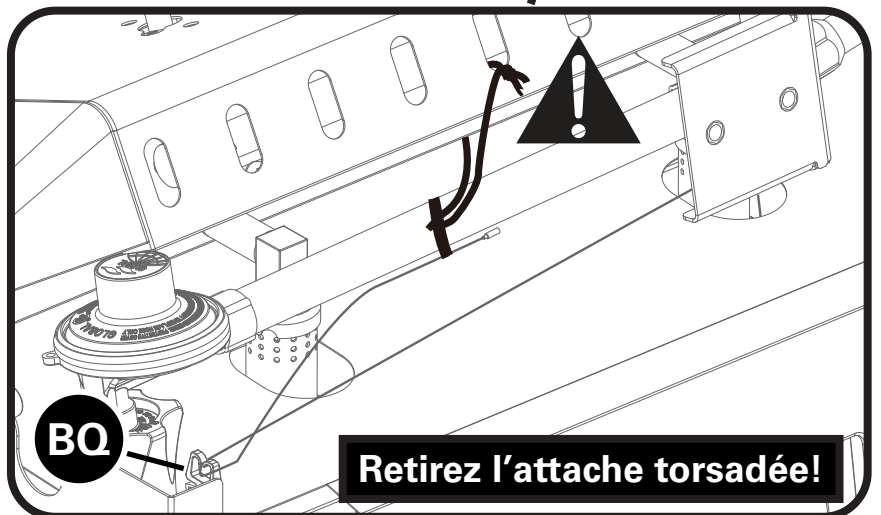
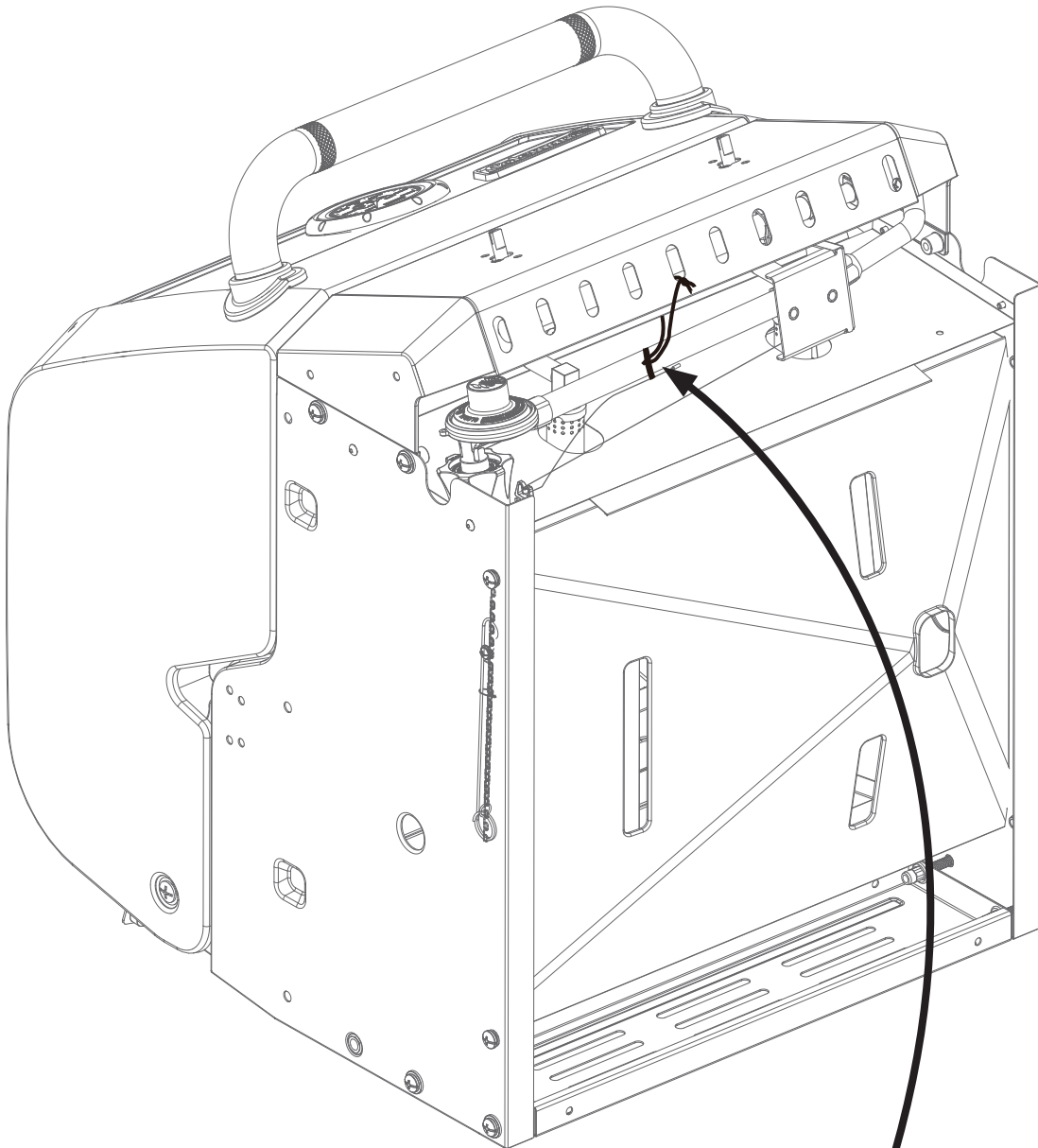

INSTRUCTIONS D'ASSEMBLAGE

10

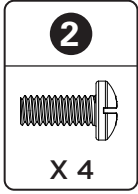

A.

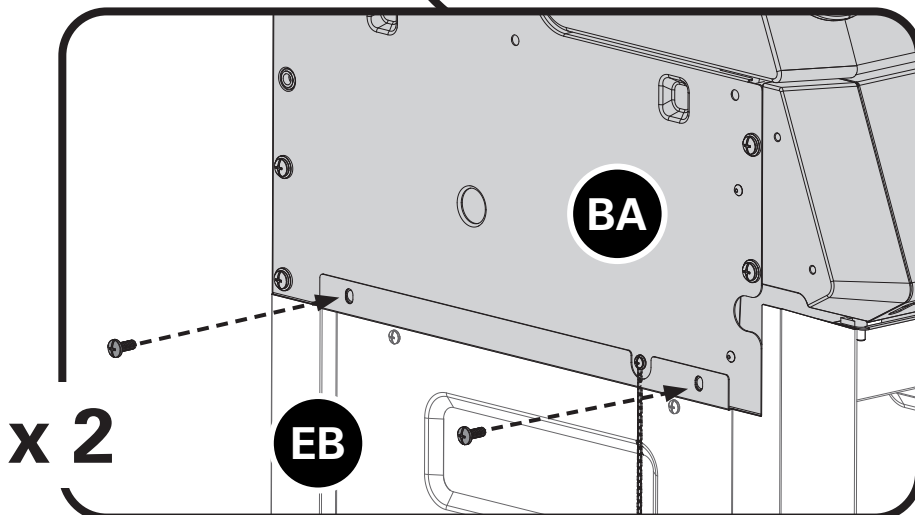
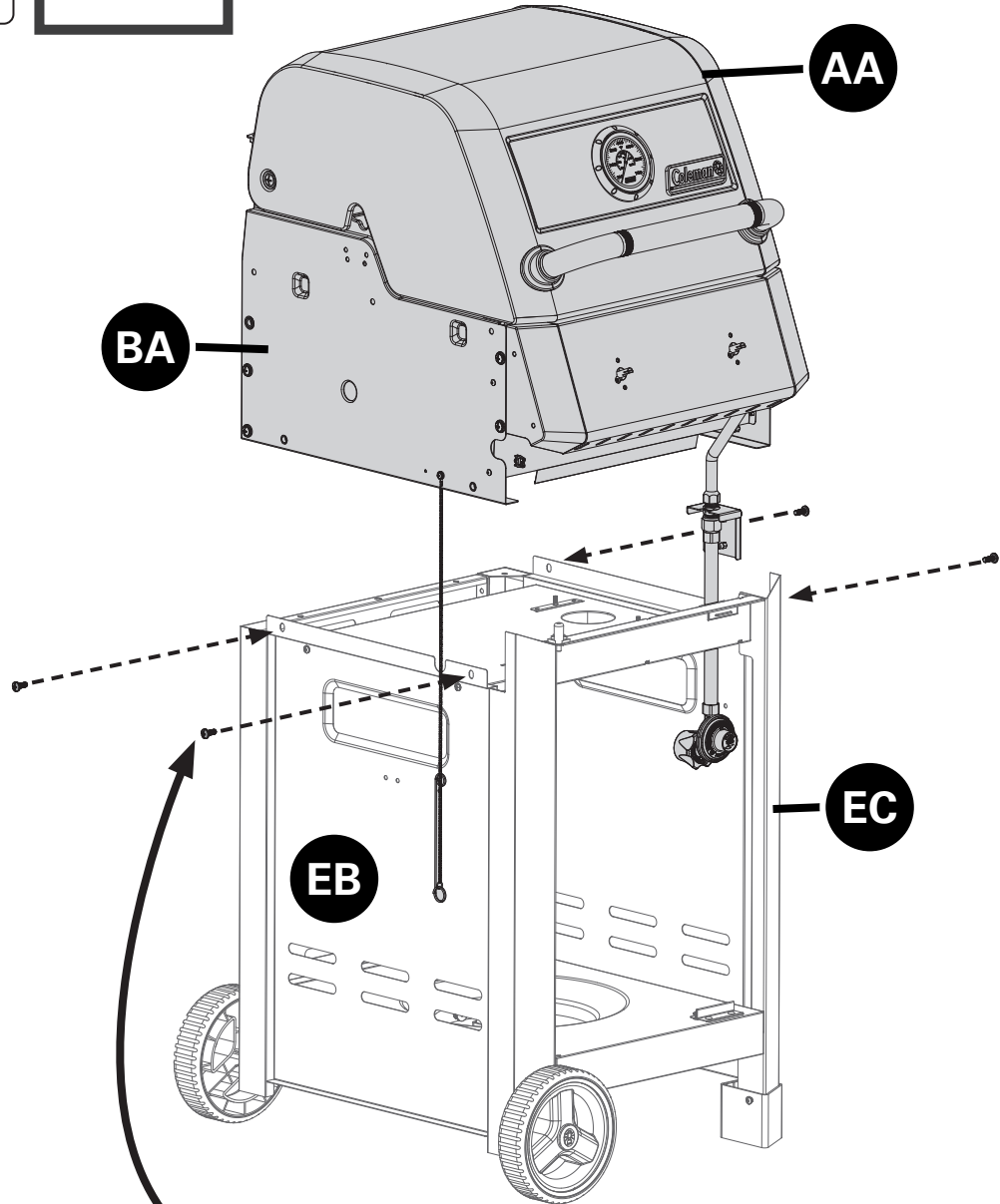

INSTRUCTIONS D'ASSEMBLAGE

10

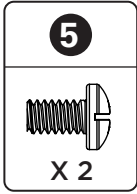

B.

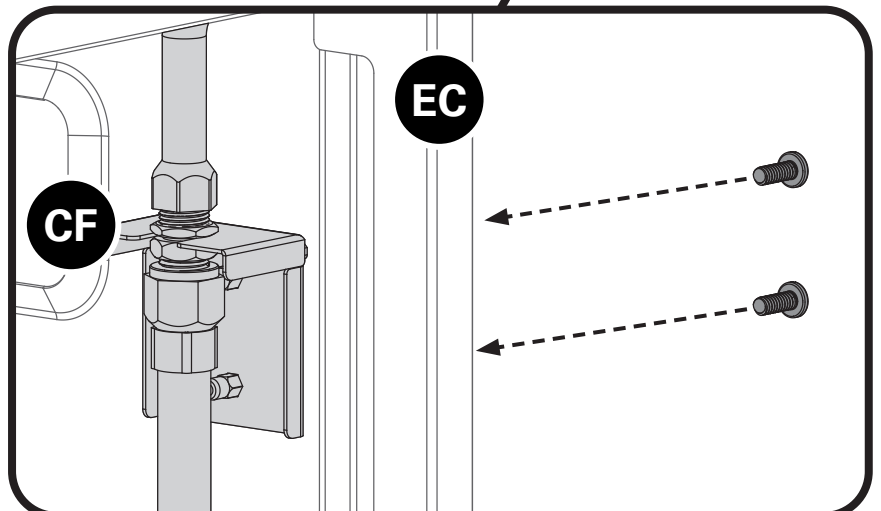
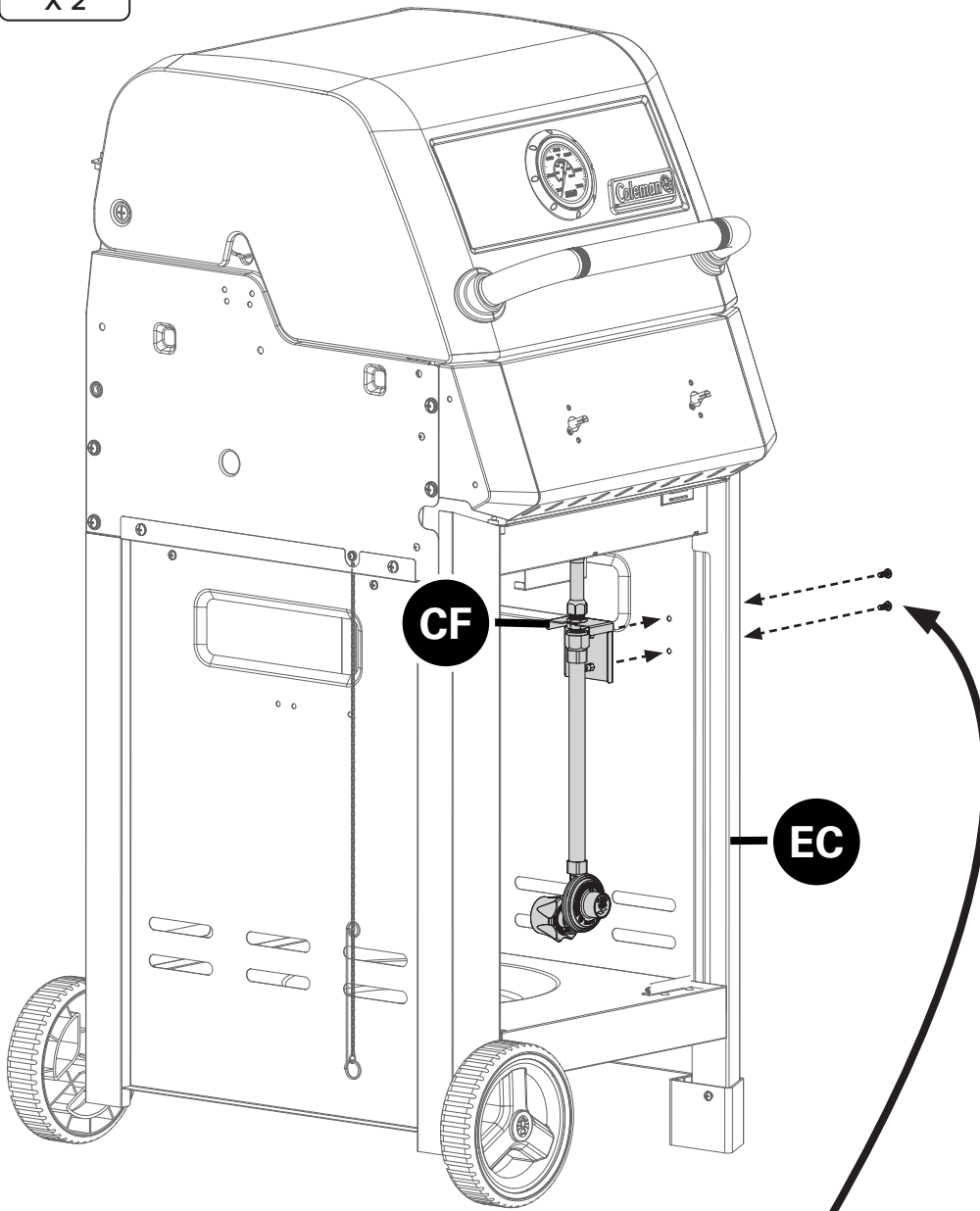

11

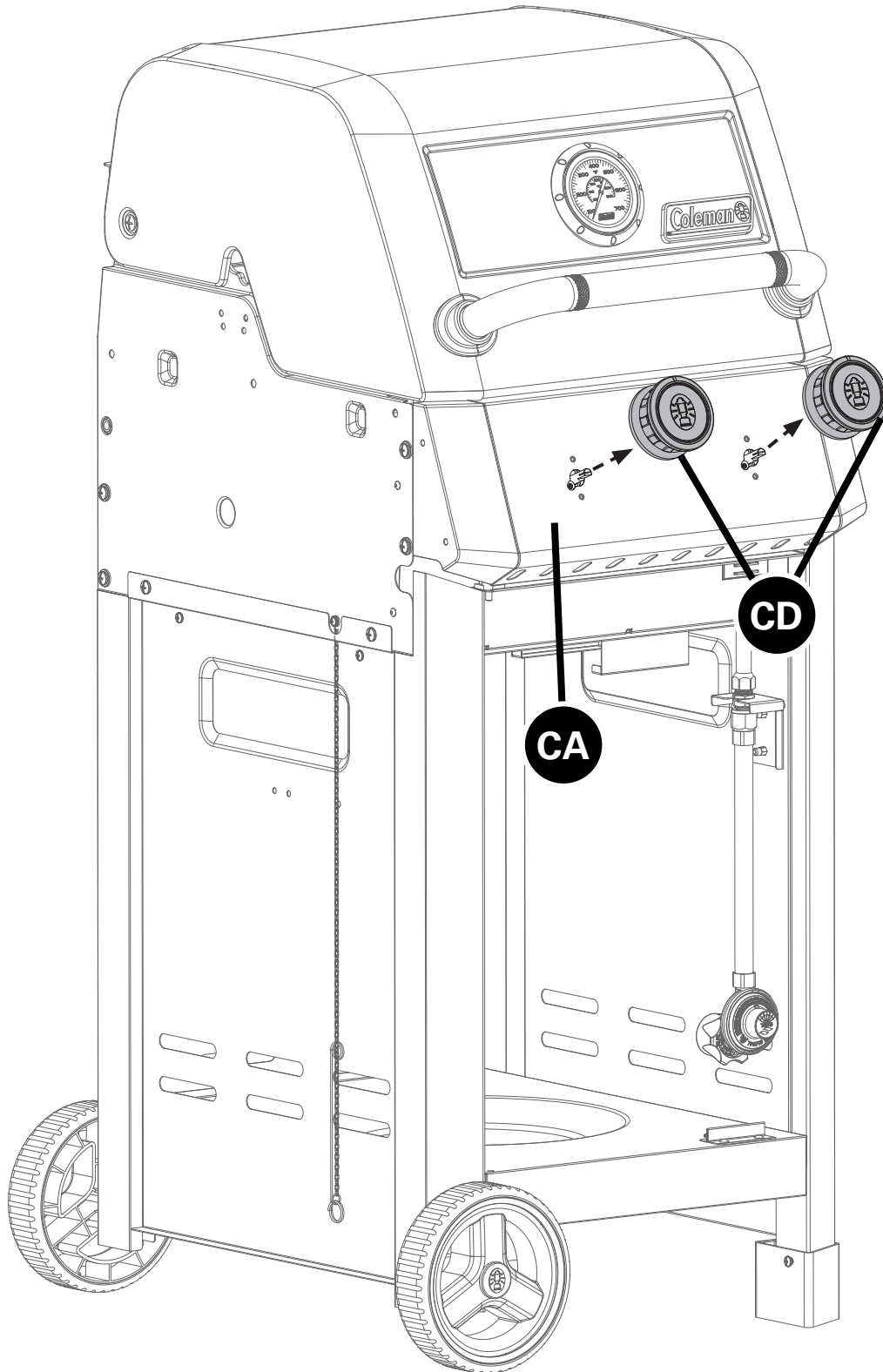

INSTRUCTIONS D'ASSEMBLAGE

12

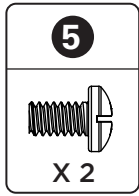

A.

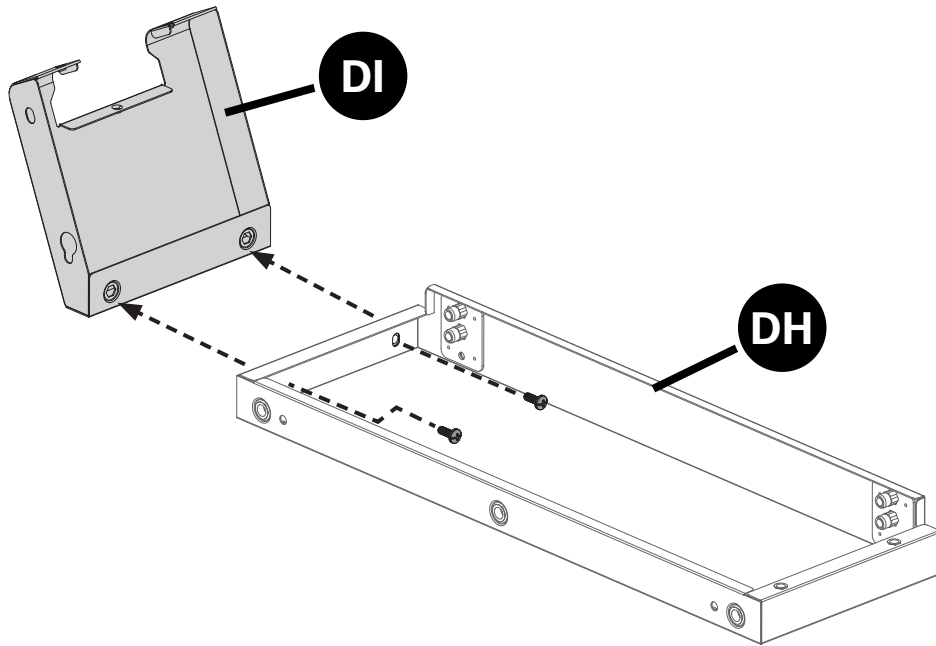

B.

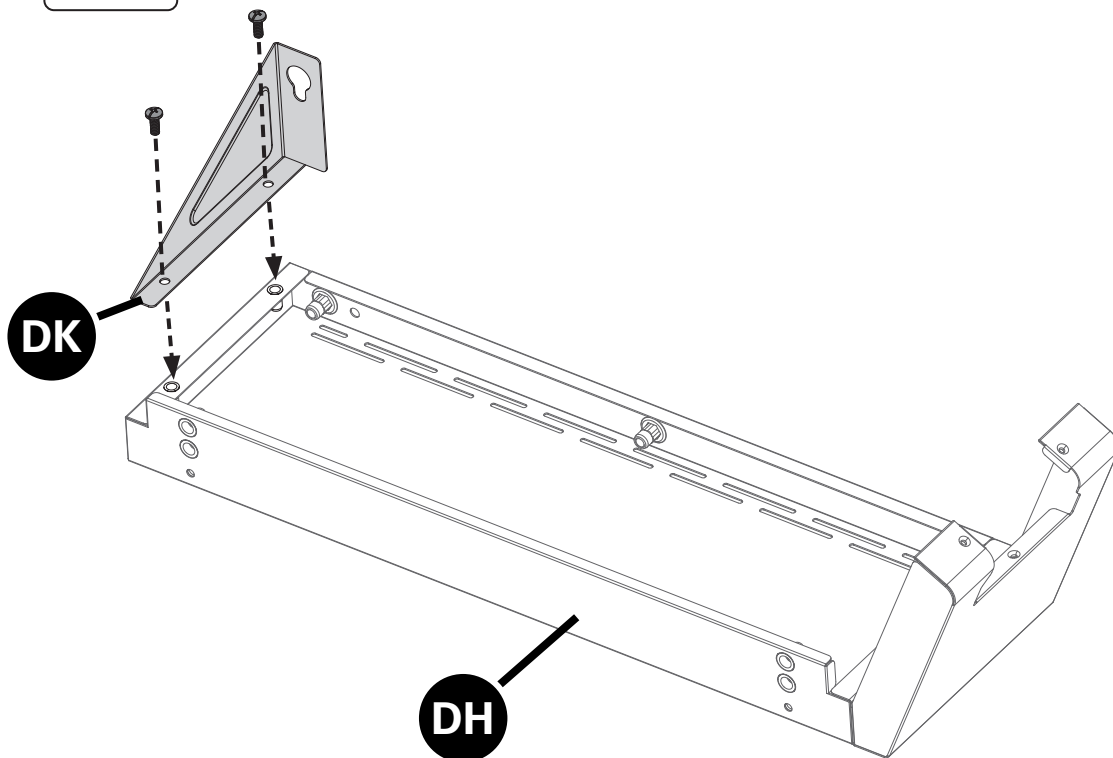
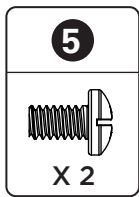

INSTRUCTIONS D'ASSEMBLAGE

12

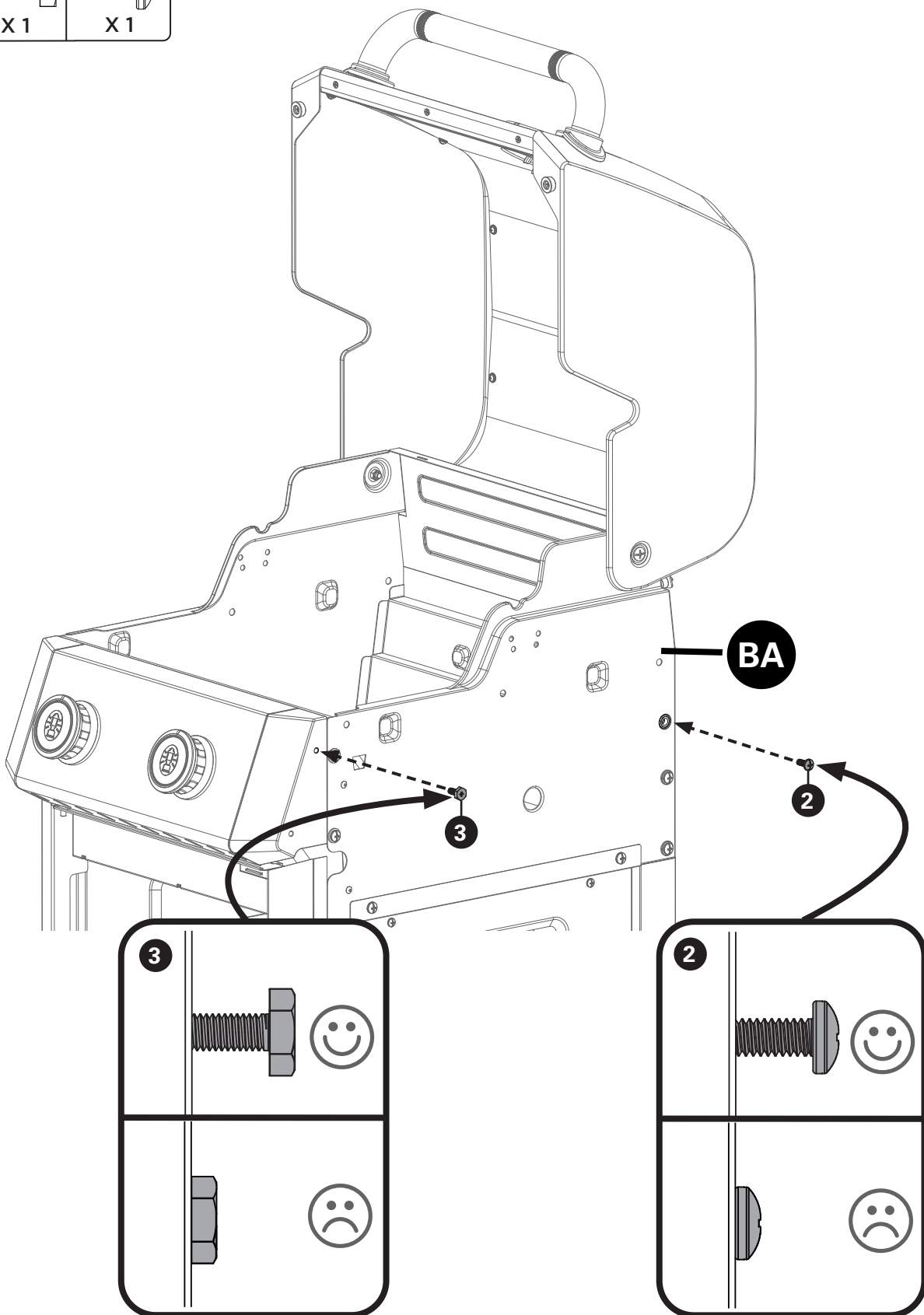
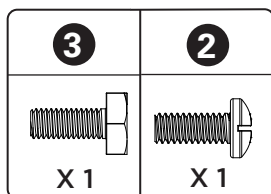

C.



Ne serrez pas les vis

INSTRUCTIONS D'ASSEMBLAGE

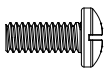
12

2  X 3	8  X 3
--	--

D.

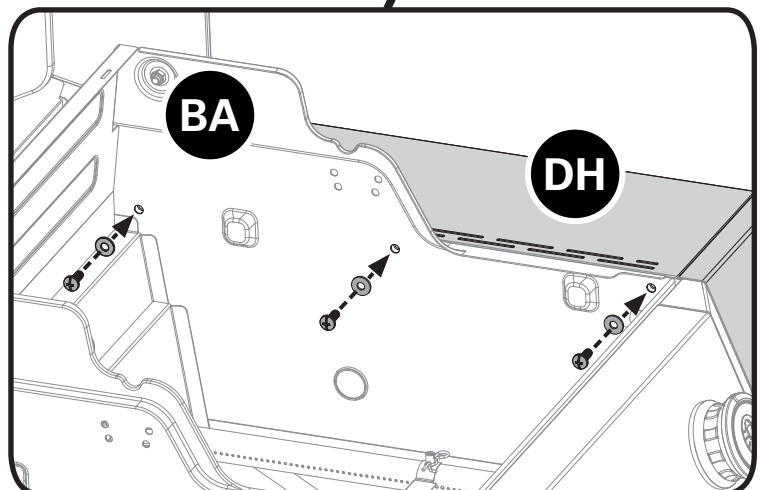
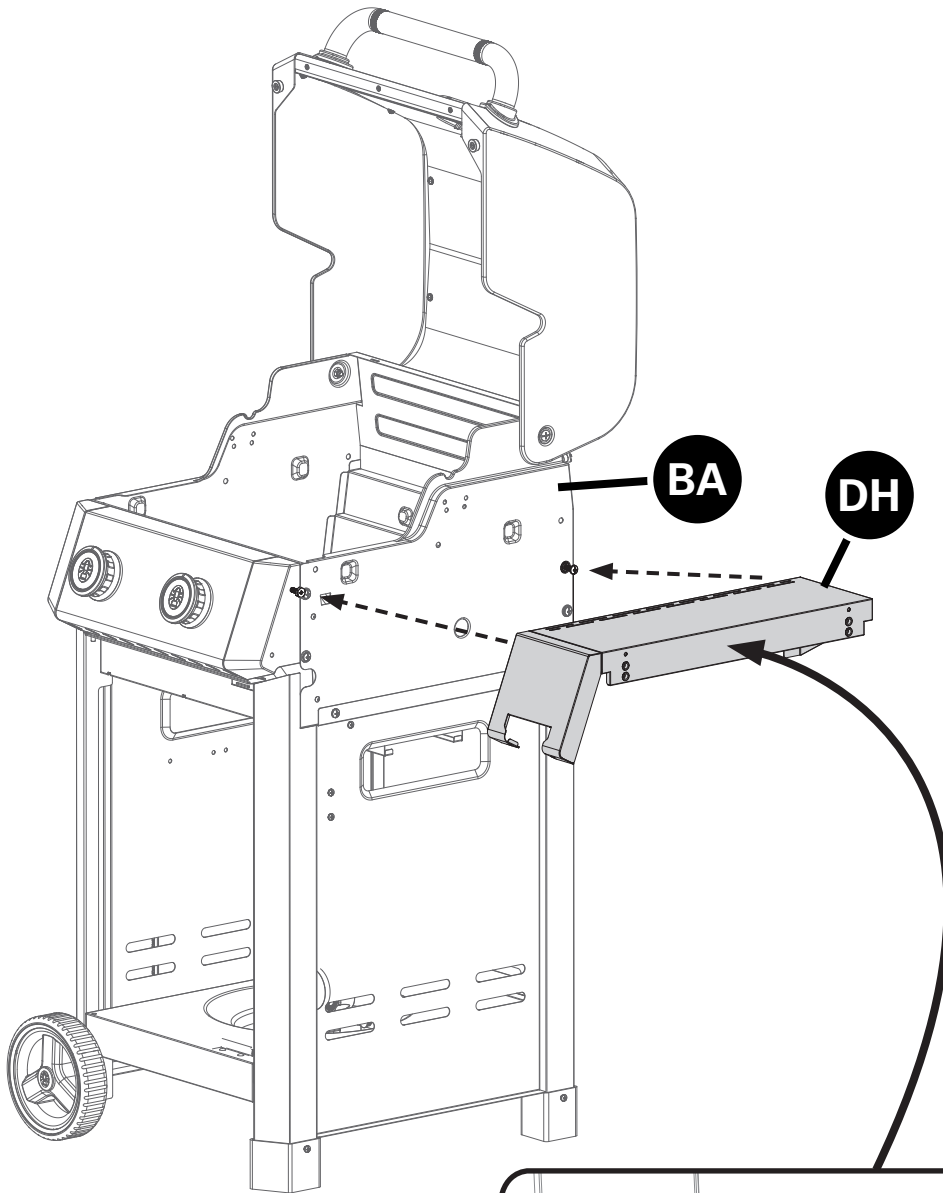

INSTRUCTIONS D'ASSEMBLAGE

12

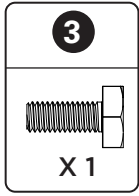

E.

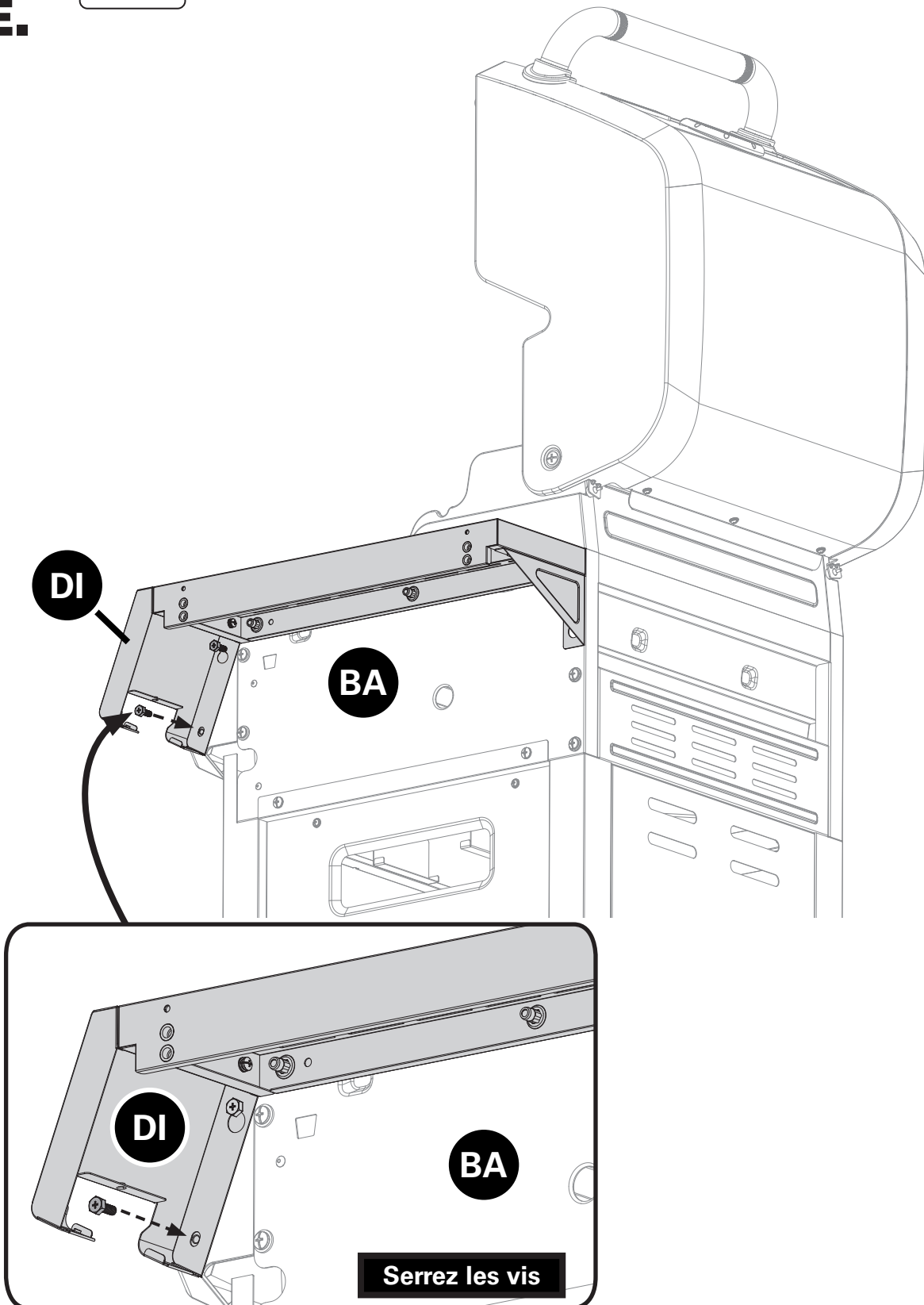

INSTRUCTIONS D'ASSEMBLAGE

13

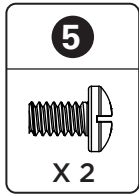

A.

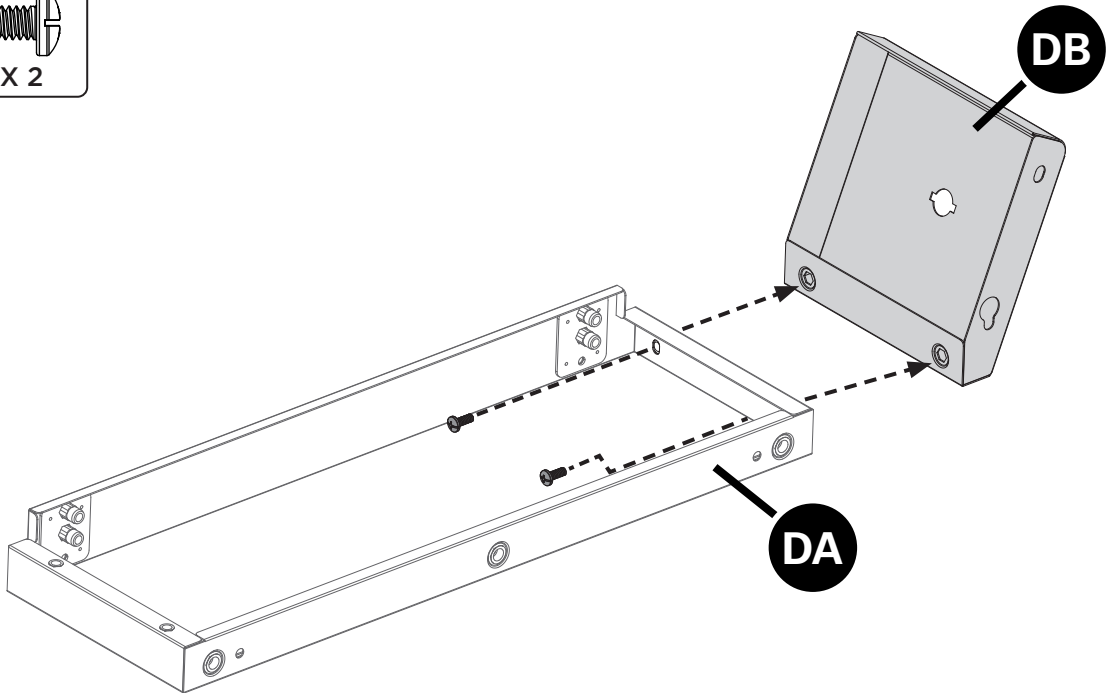

B.

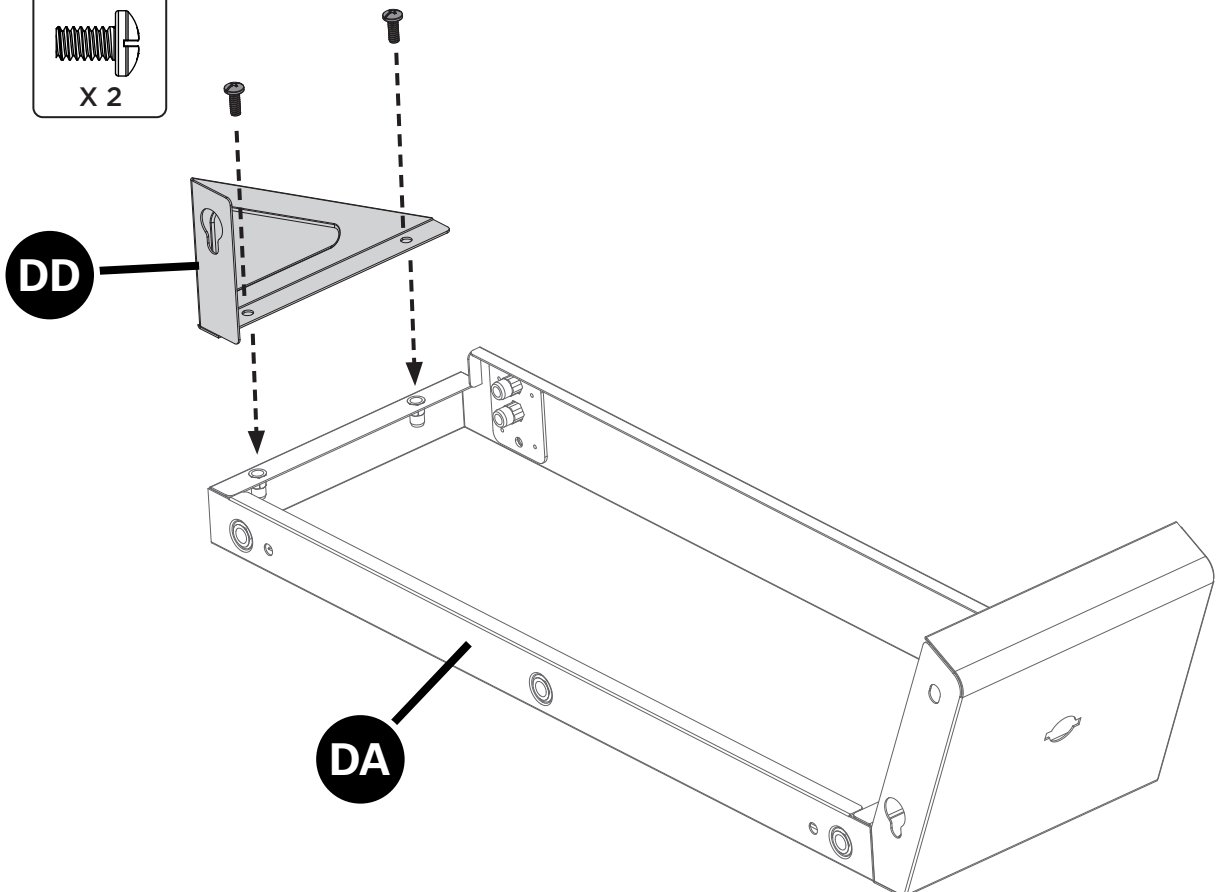
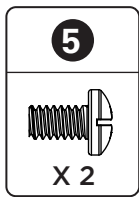

INSTRUCTIONS D'ASSEMBLAGE

13

C.

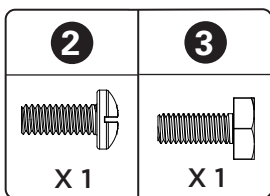

BA

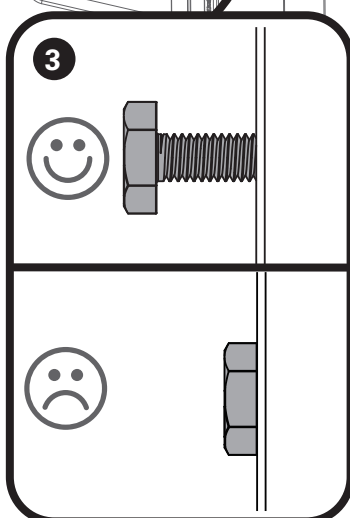
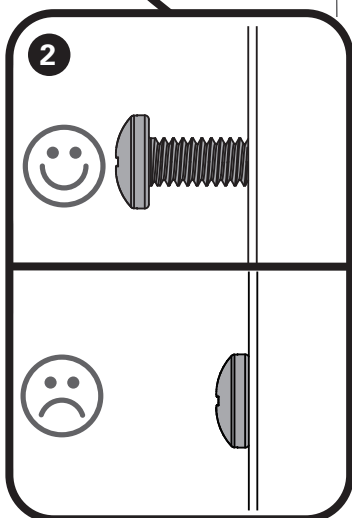
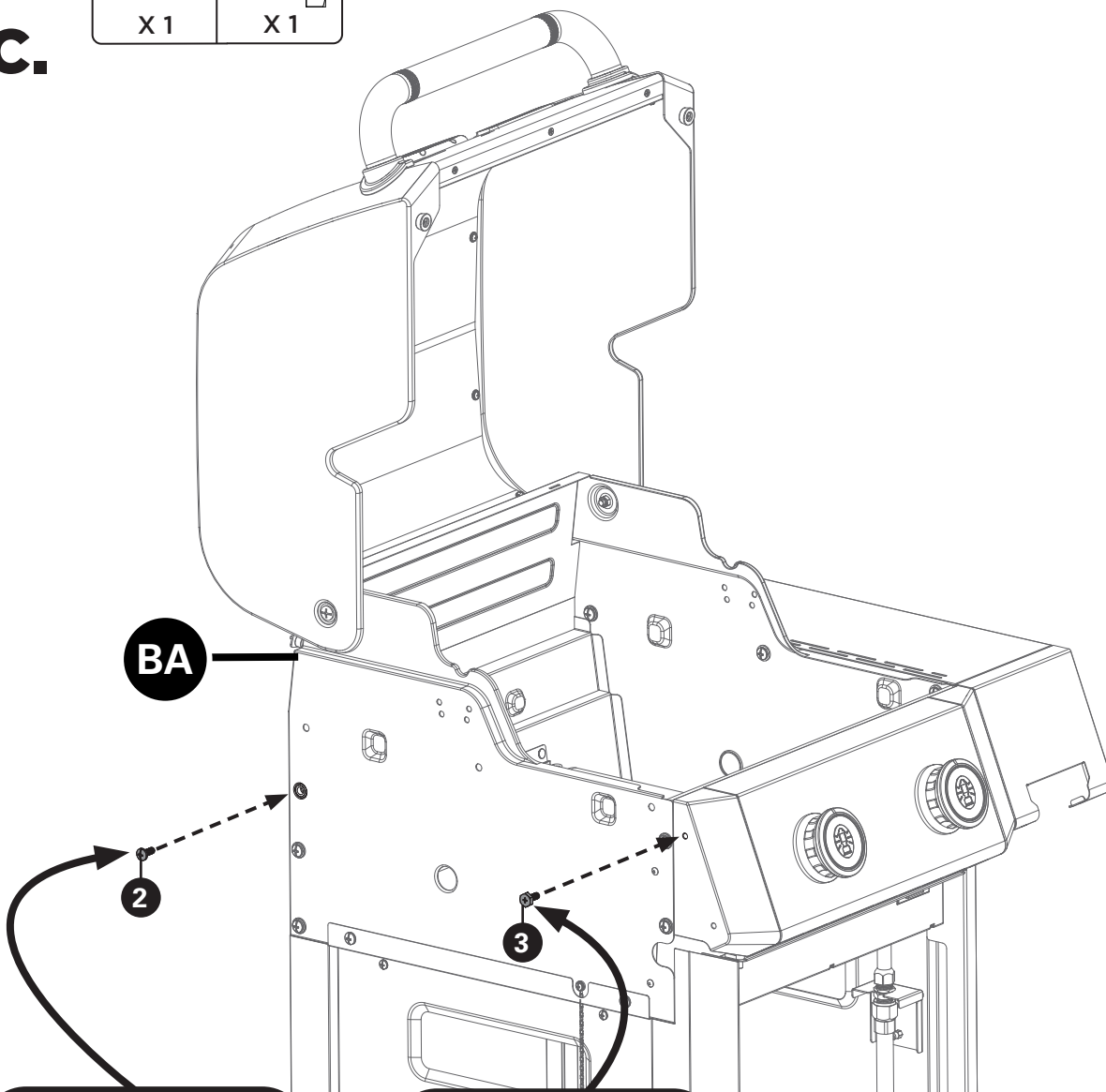

Ne serrez pas les vis

INSTRUCTIONS D'ASSEMBLAGE

13

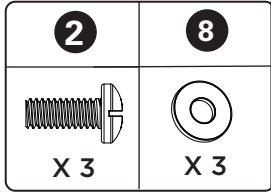

D.

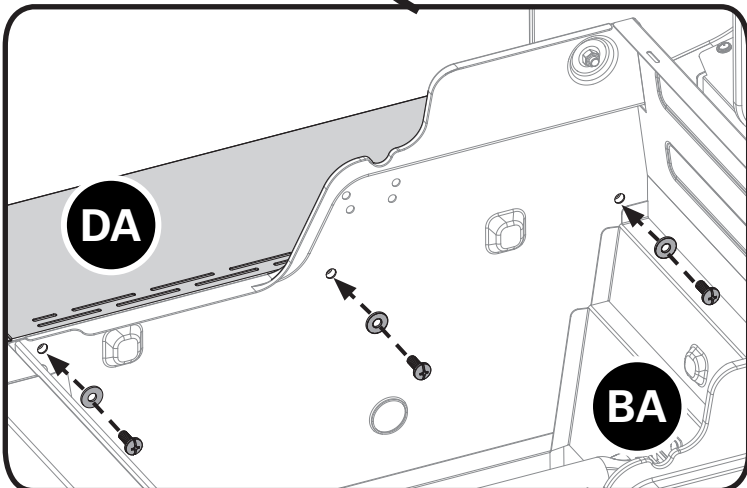
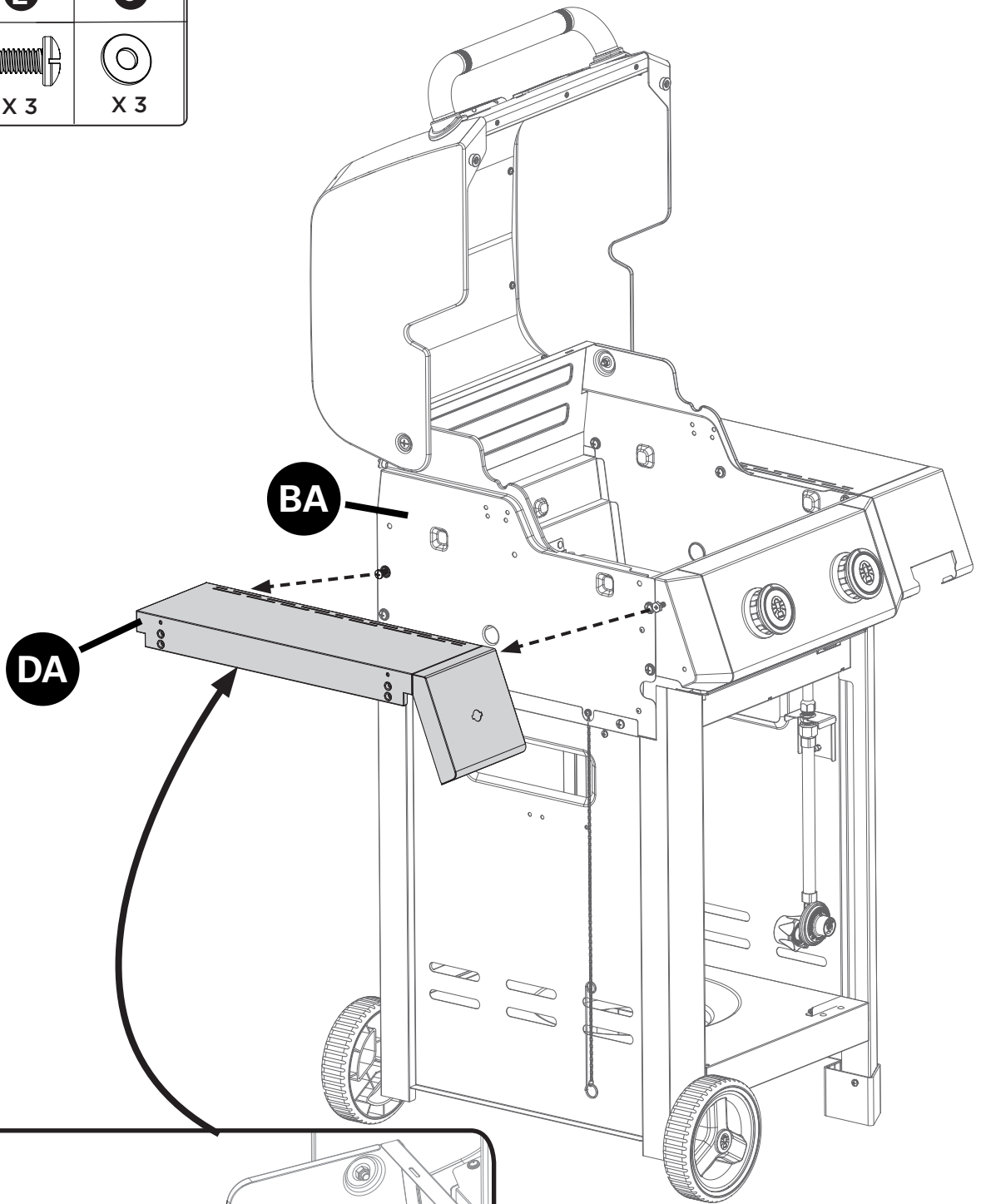

INSTRUCTIONS D'ASSEMBLAGE

13

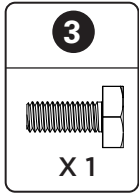

E.

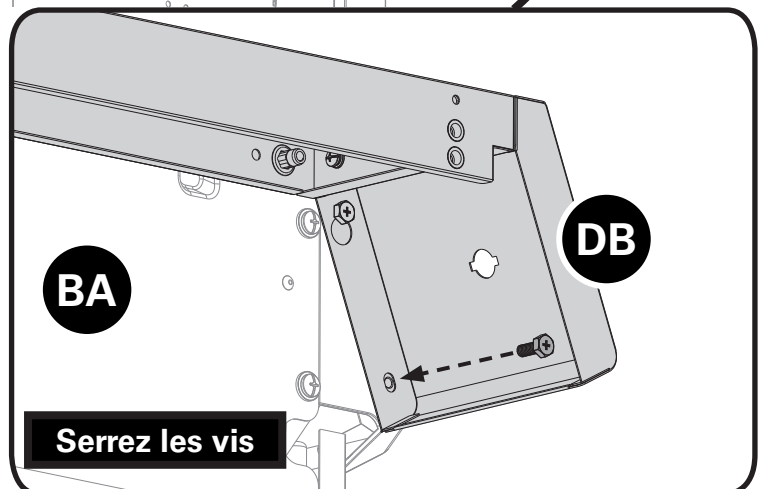
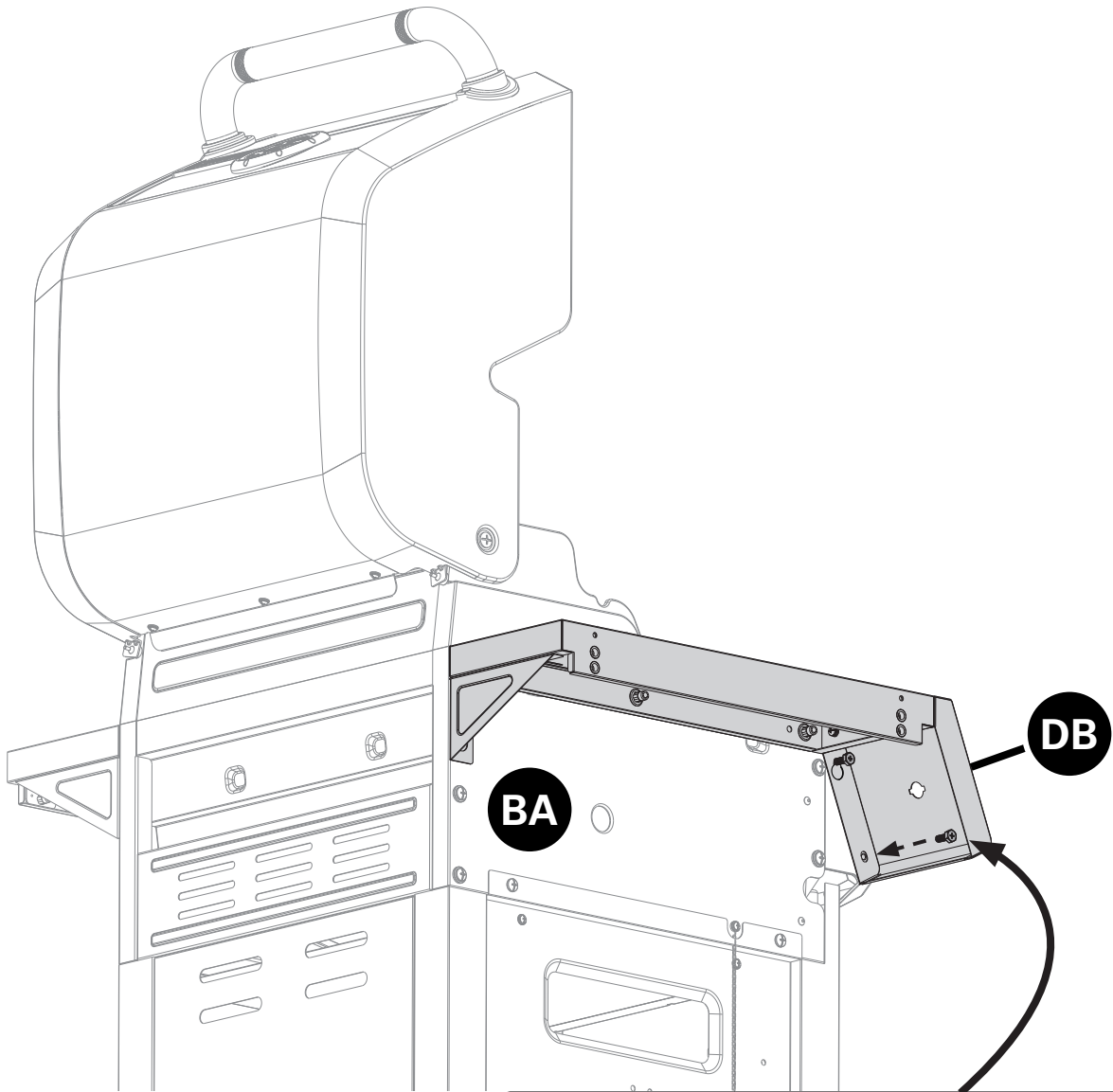

INSTRUCTIONS D'ASSEMBLAGE

13

F.

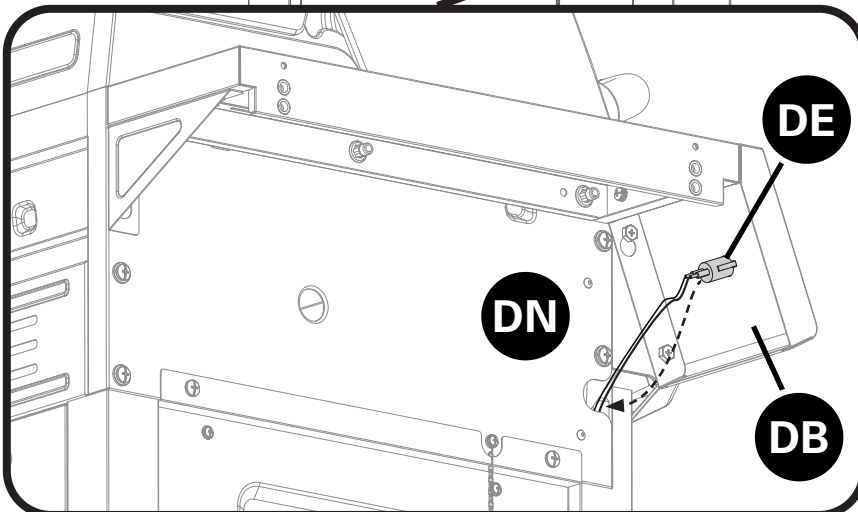
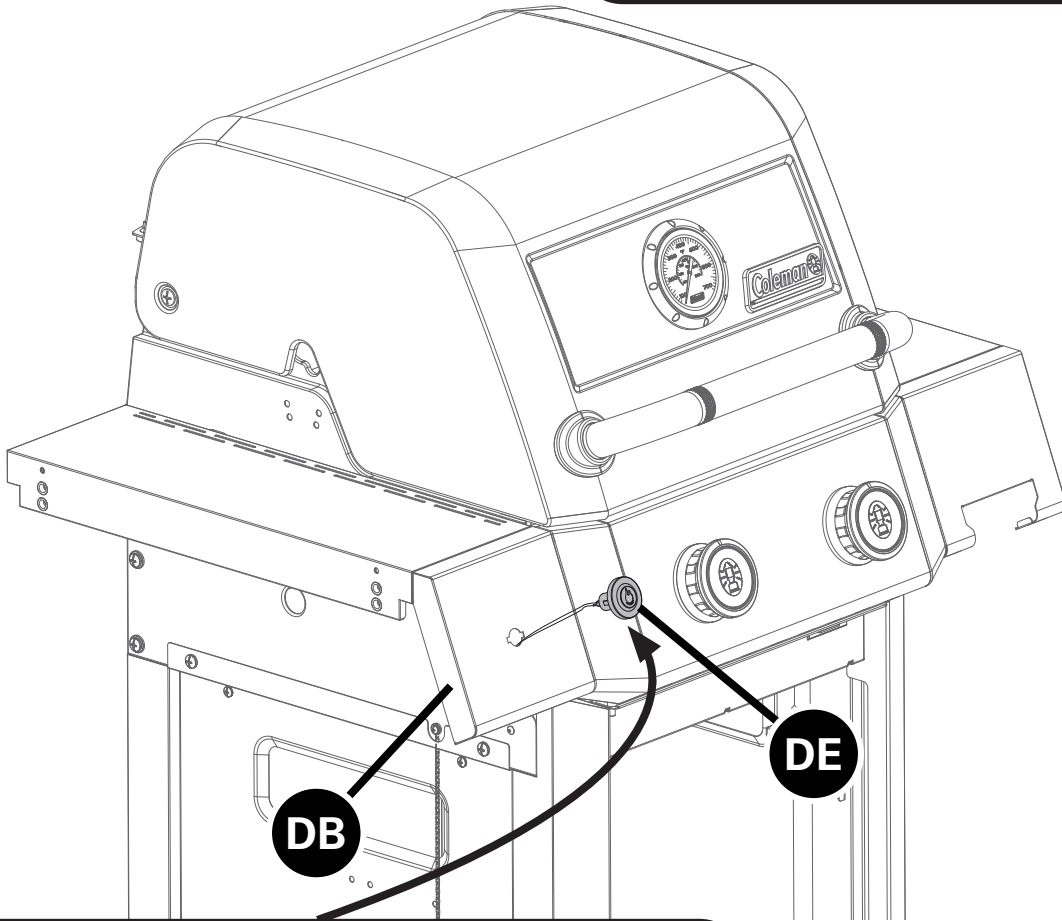
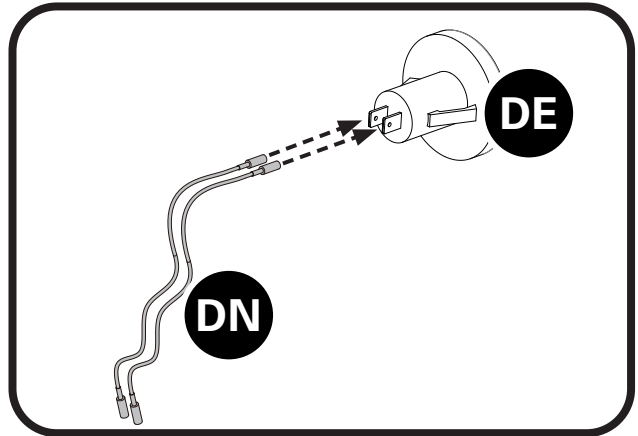

INSTRUCTIONS D'ASSEMBLAGE

14

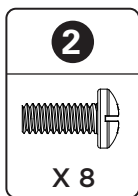

A.

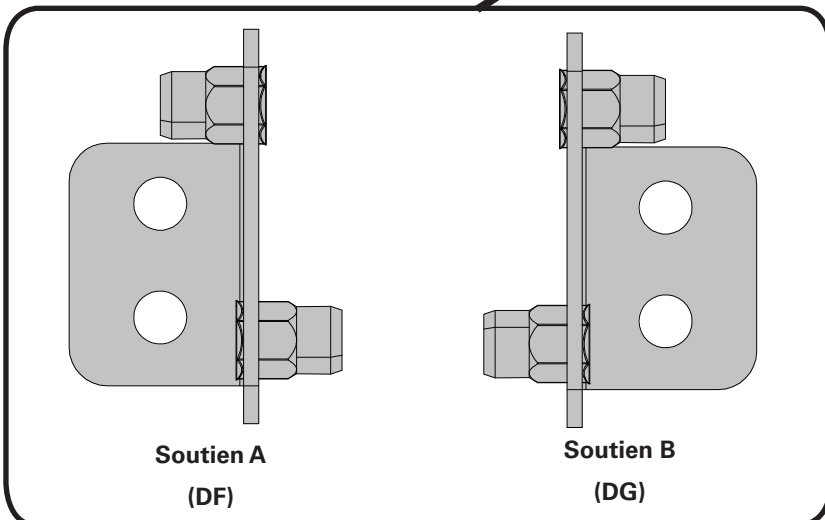
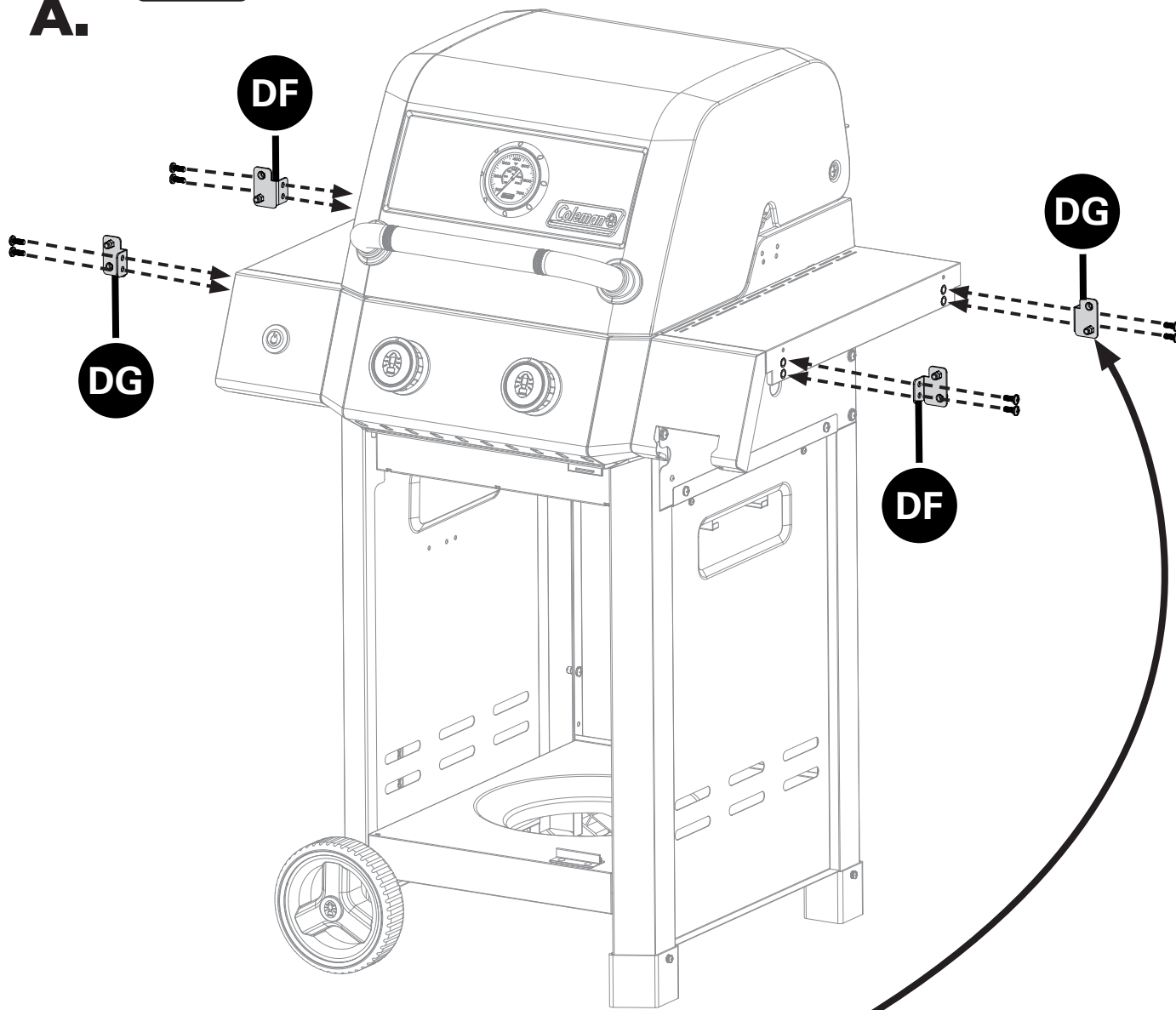

INSTRUCTIONS D'ASSEMBLAGE

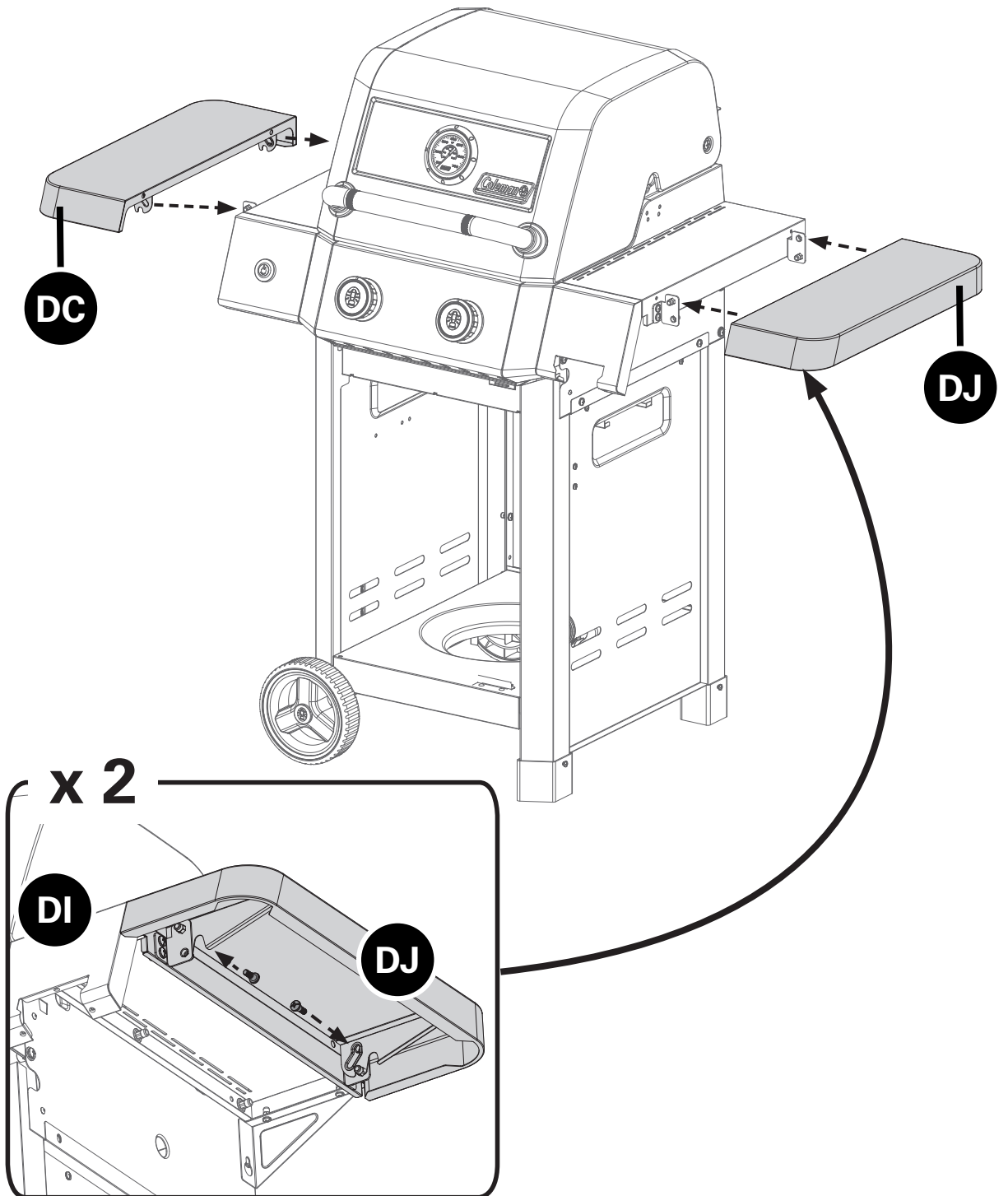
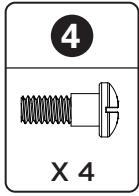

14

B.



INSTRUCTIONS D'ASSEMBLAGE

15

6  X 2	9  X 2	12  X 1
--	--	---

A.

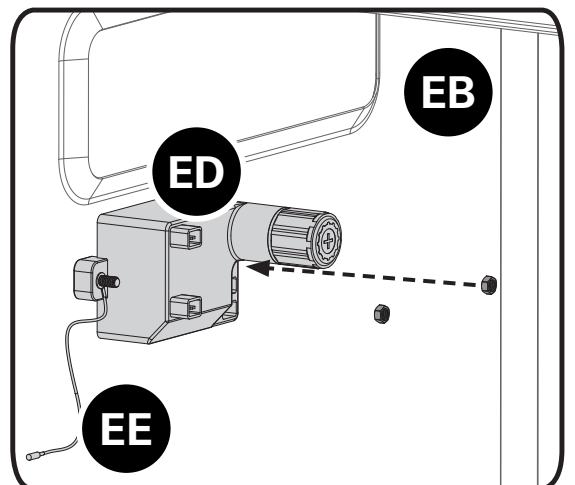
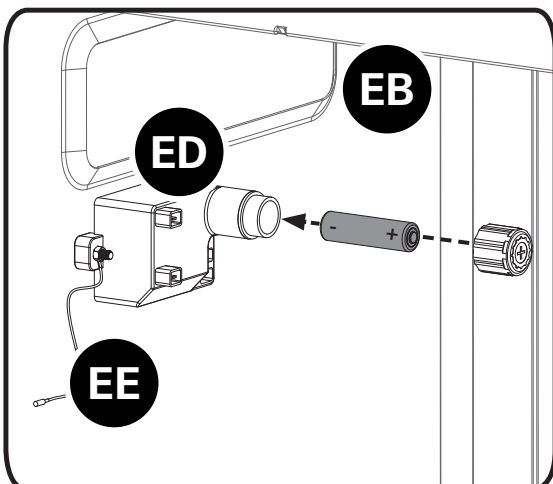
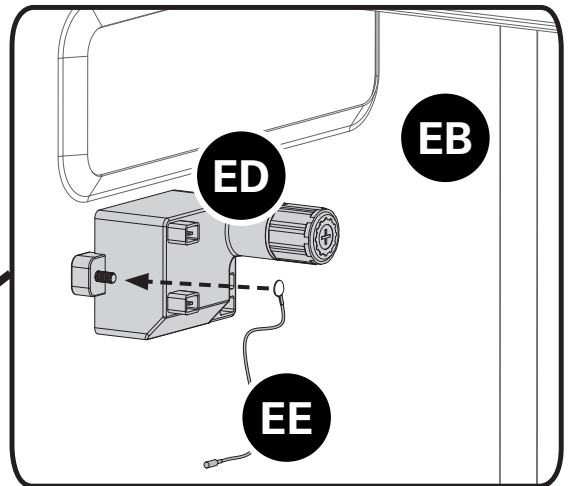
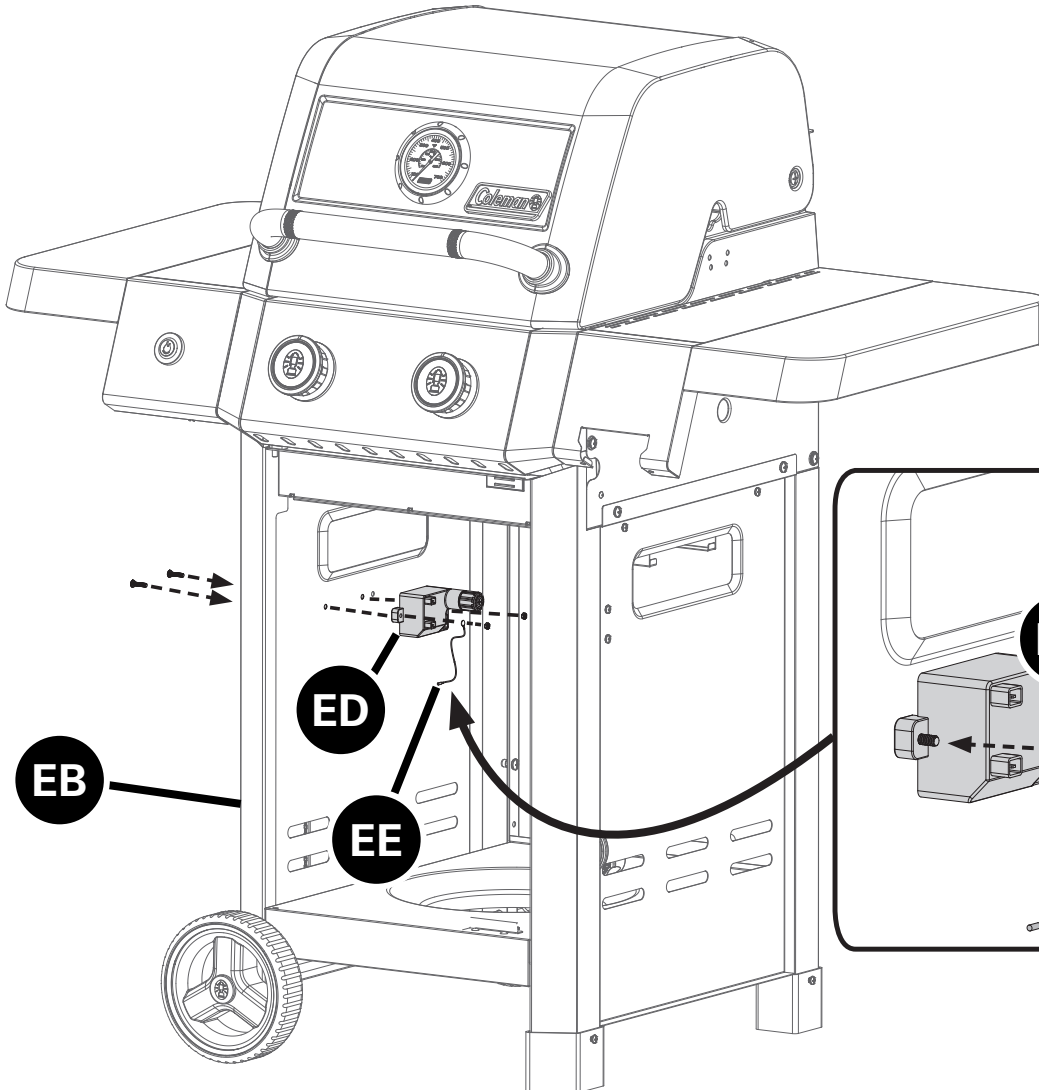

INSTRUCTIONS D'ASSEMBLAGE

15

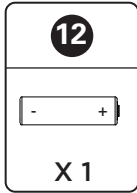

B.

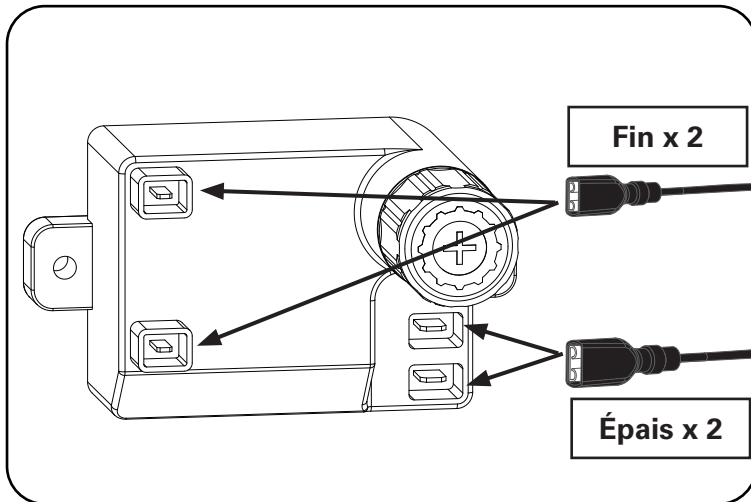
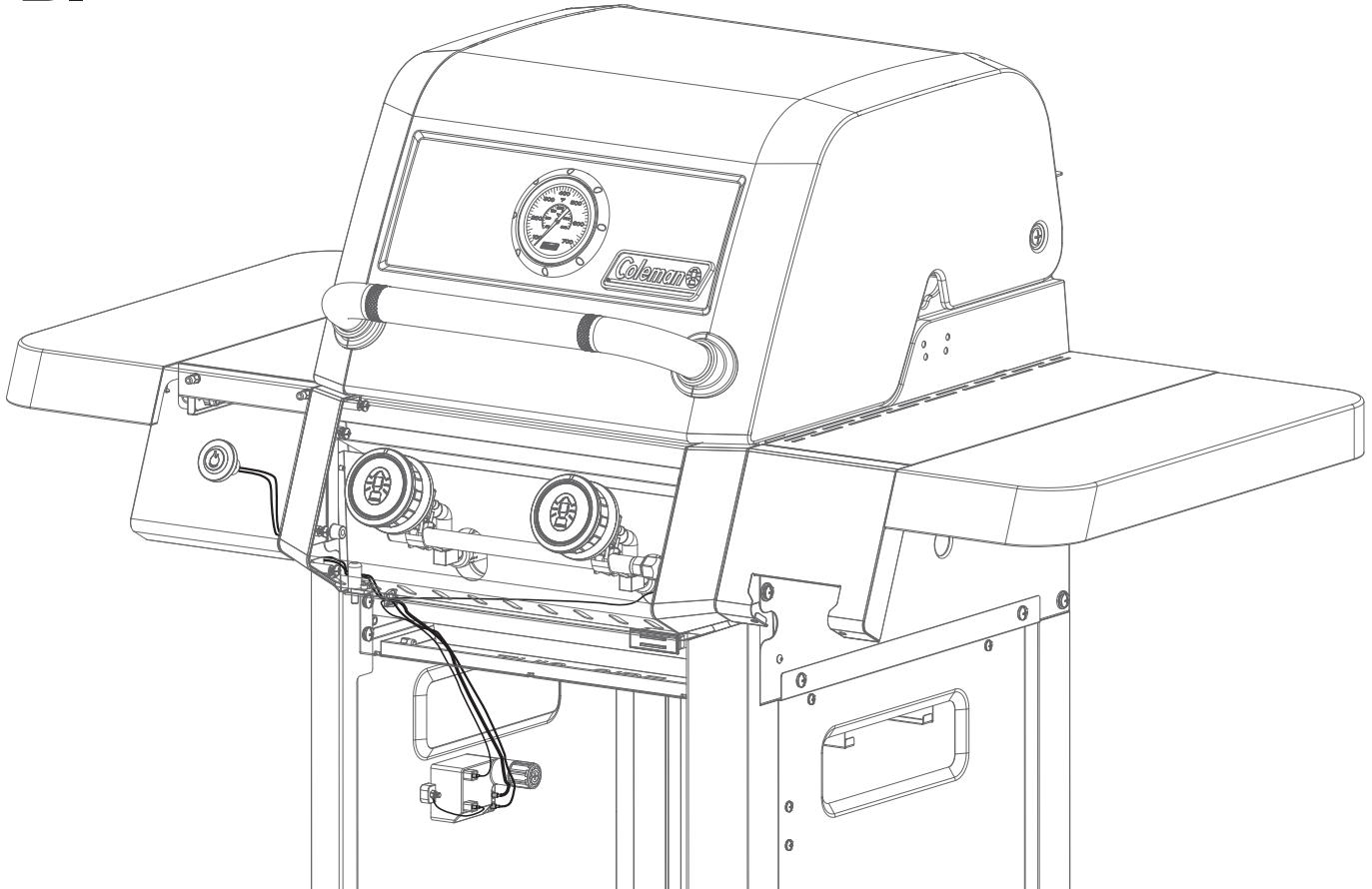

BE	Ensemble d'électrodes, brûleur principal Fil fin
DN	Fil d'allumage Fil épais
EE	Fil de terre Fil fin

S'ils ne sont pas visibles, les fils d'électrodes BE se trouvent derrière le panneau de commande.
ASTUCE : Agrippez fermement les câbles entre le pouce et l'index. Insérez le câble dans le terminal approprié jusqu'à ce qu'un raccordement positif s'effectue.

INSTRUCTIONS D'ASSEMBLAGE

16

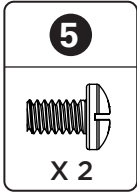

A.

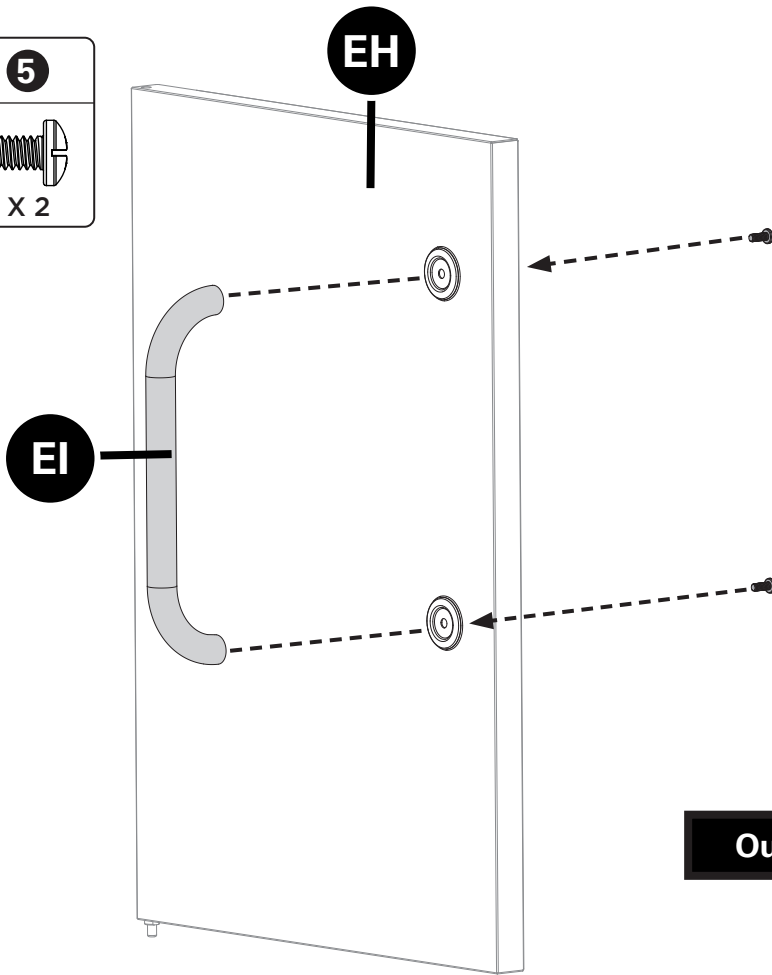

Outil de nettoyage de grille

B.

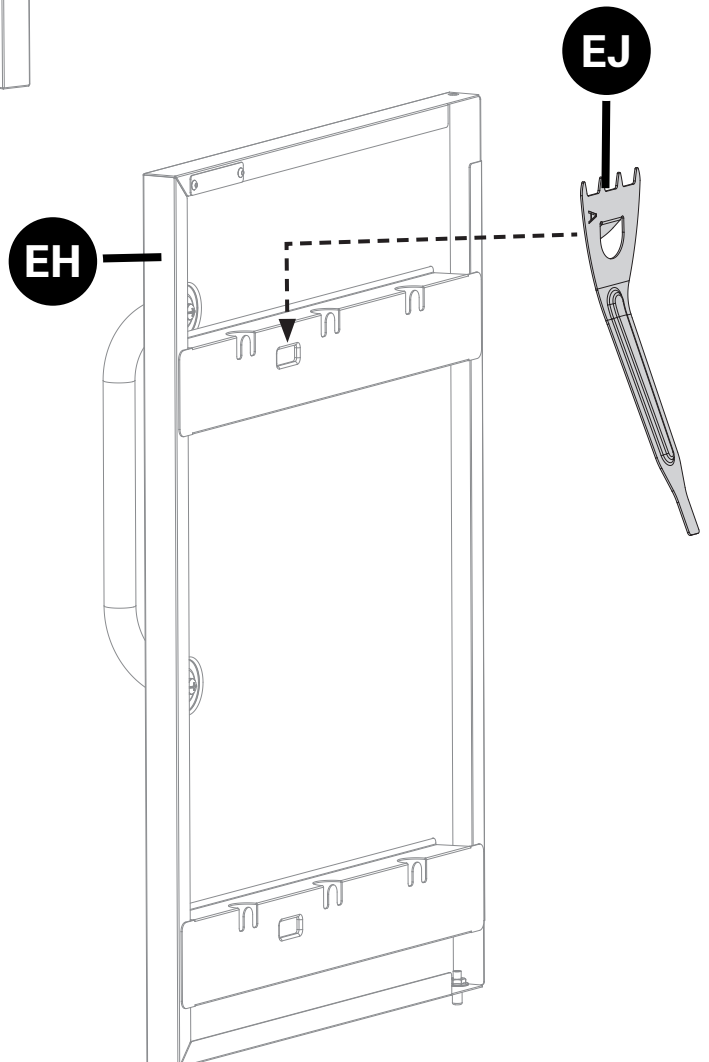

INSTRUCTIONS D'ASSEMBLAGE

16

C.

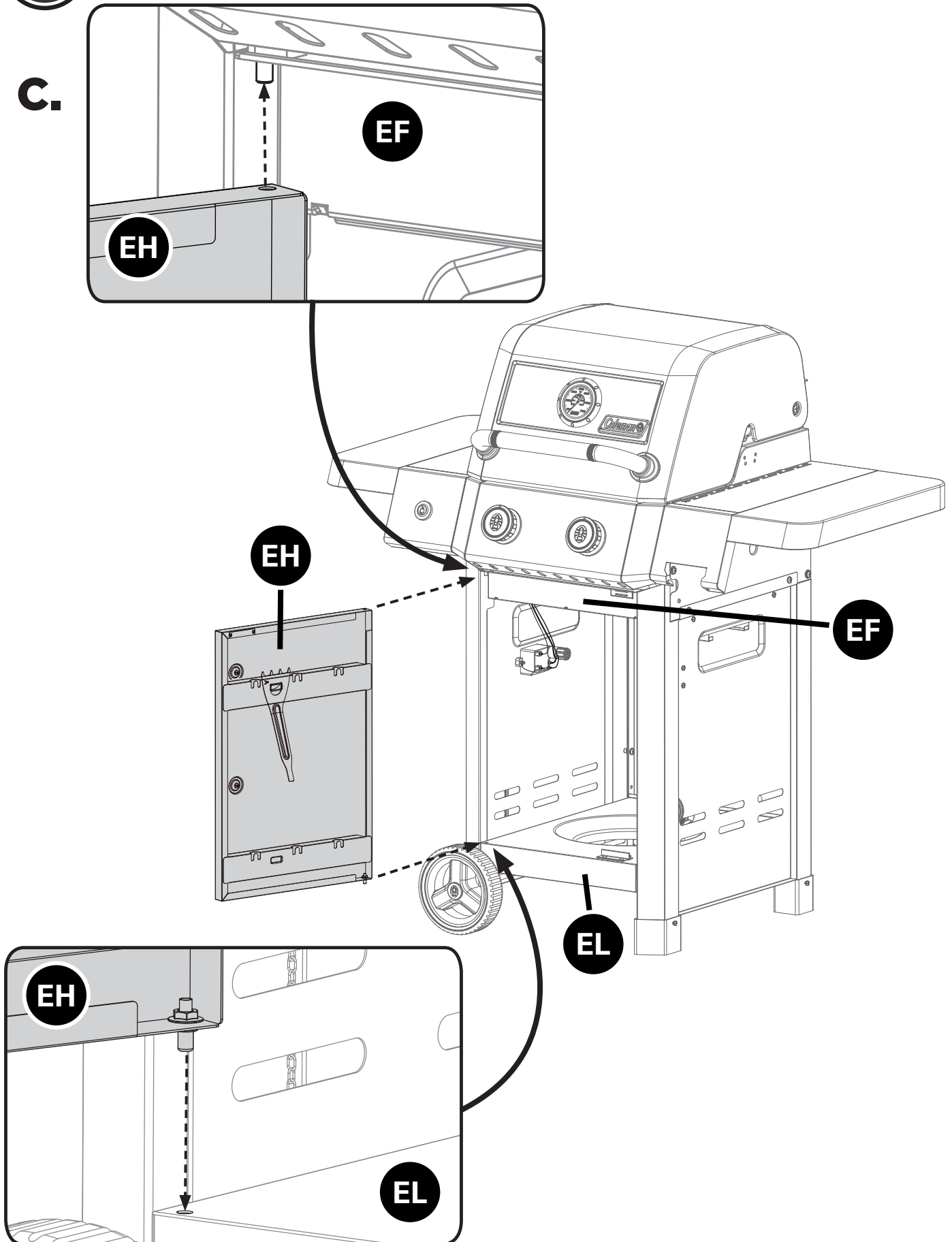

INSTRUCTIONS D'ASSEMBLAGE



CONVERTIBLE VALVE SYSTEM^{MC}

ATTENTION:

Votre modèle est équipé du SYSTÈME DE SOUPE CONVERTIBLE. Si vous souhaitez convertir votre barbecue du propane au gaz naturel, vous aurez besoin du Kit de Conversion Gaz Naturel pour Système de Soupape Convertible (085-2261-4).

Avant de commencer les étapes 17 à 22, assurez-vous de suivre les instructions décrites dans le manuel d'instructions du SYSTÈME DE SOUPE CONVERTIBLE qui accompagnait le kit.

17

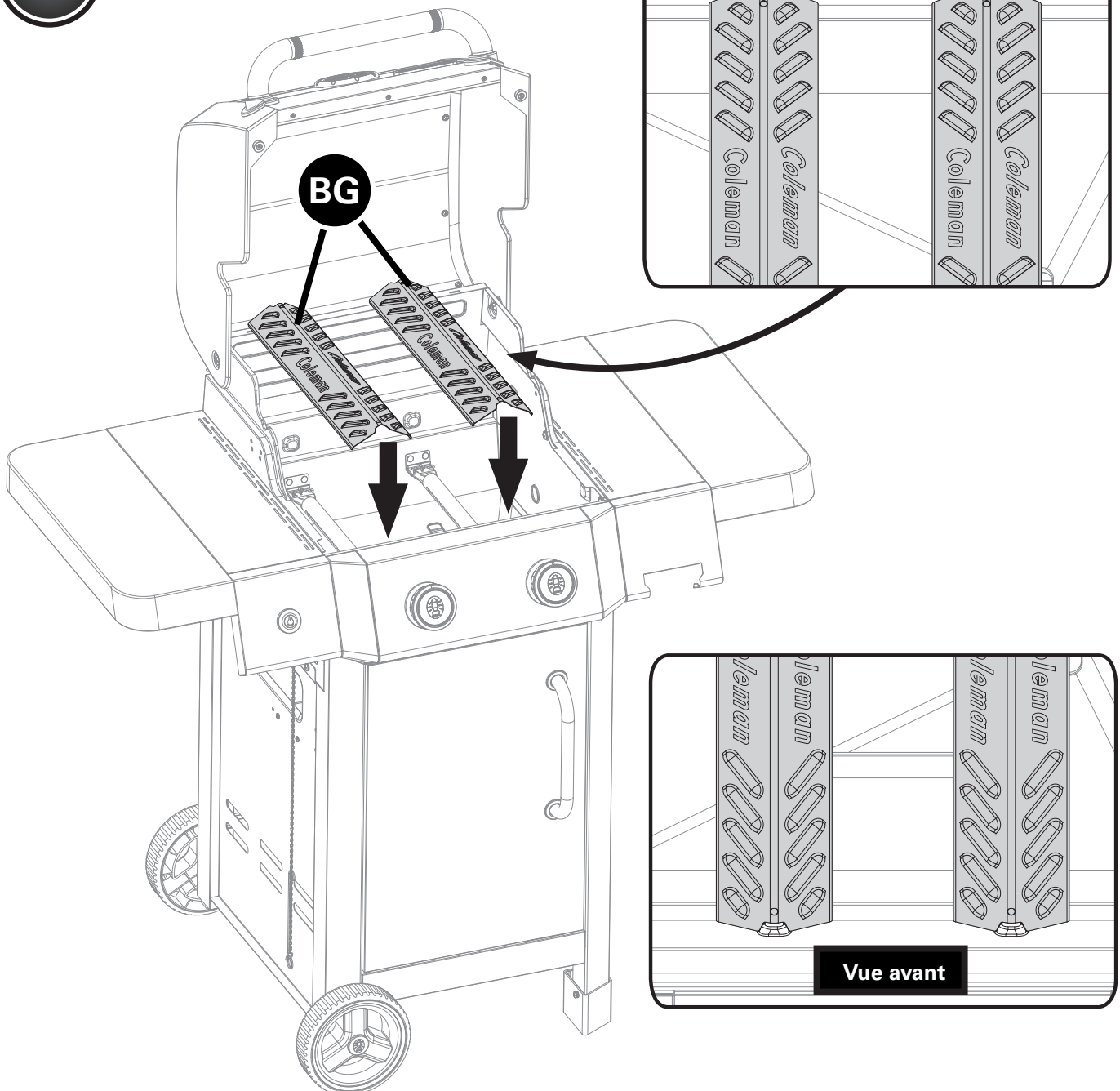

18

A.

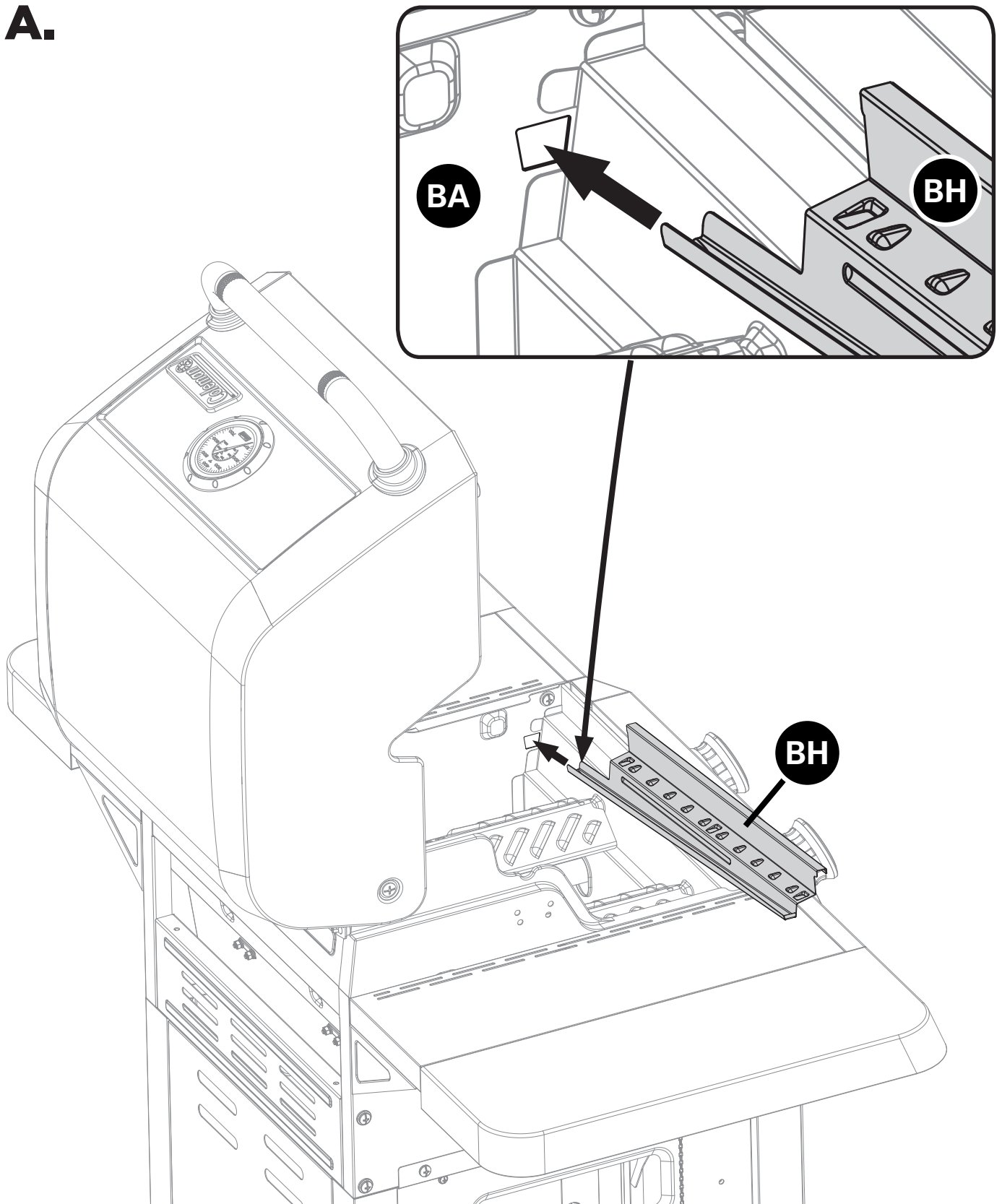

18

B.

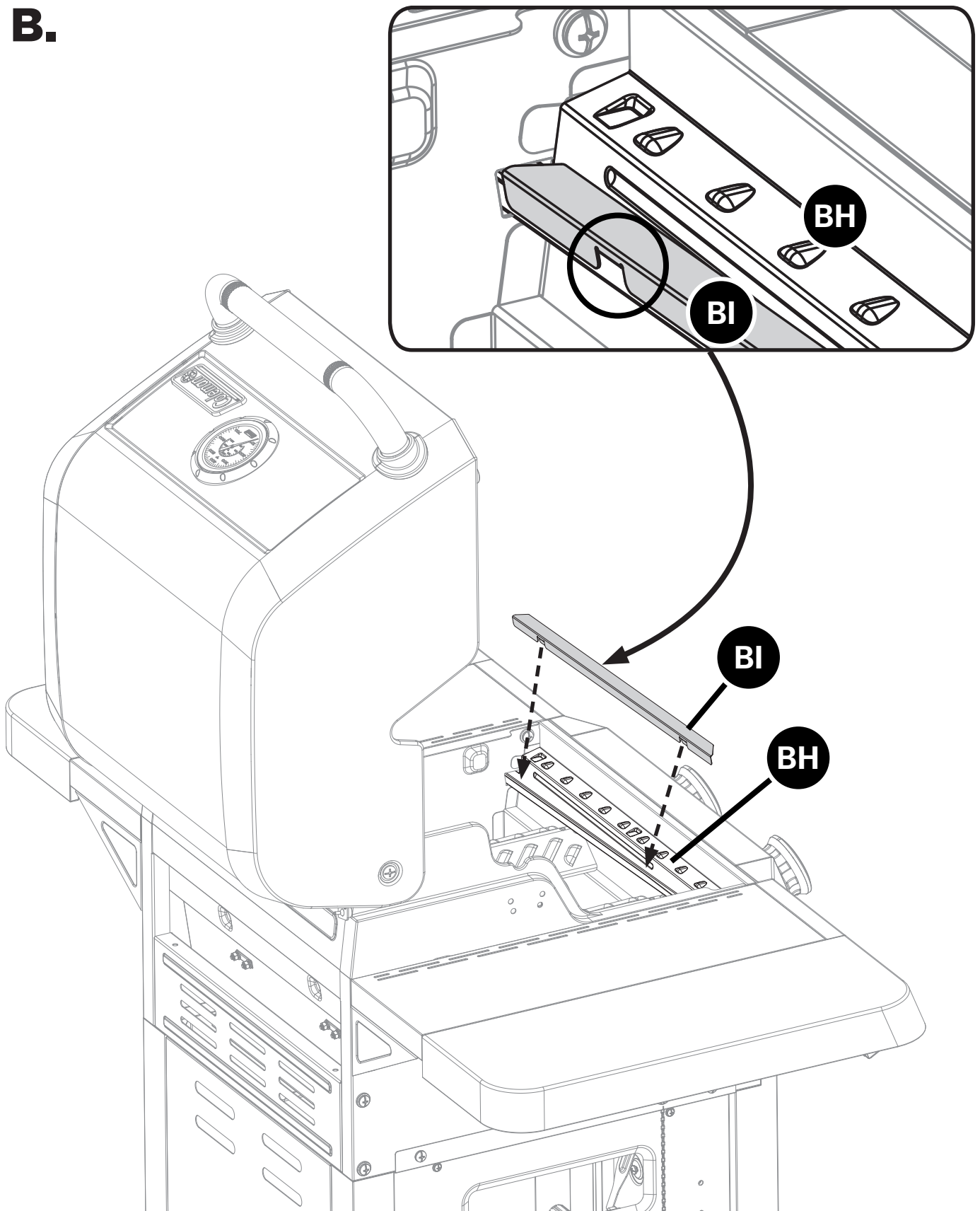

INSTRUCTIONS D'ASSEMBLAGE

19

ATTENTION:
EMPILER LES GRILLES AVANT LE POSITIONNEMENT.

Grille de cuisson supérieure :
BJ - Grille de cuisson en fonte émaillée

Grille de cuisson inférieure :
BK - Grille de cuisson en acier estampé

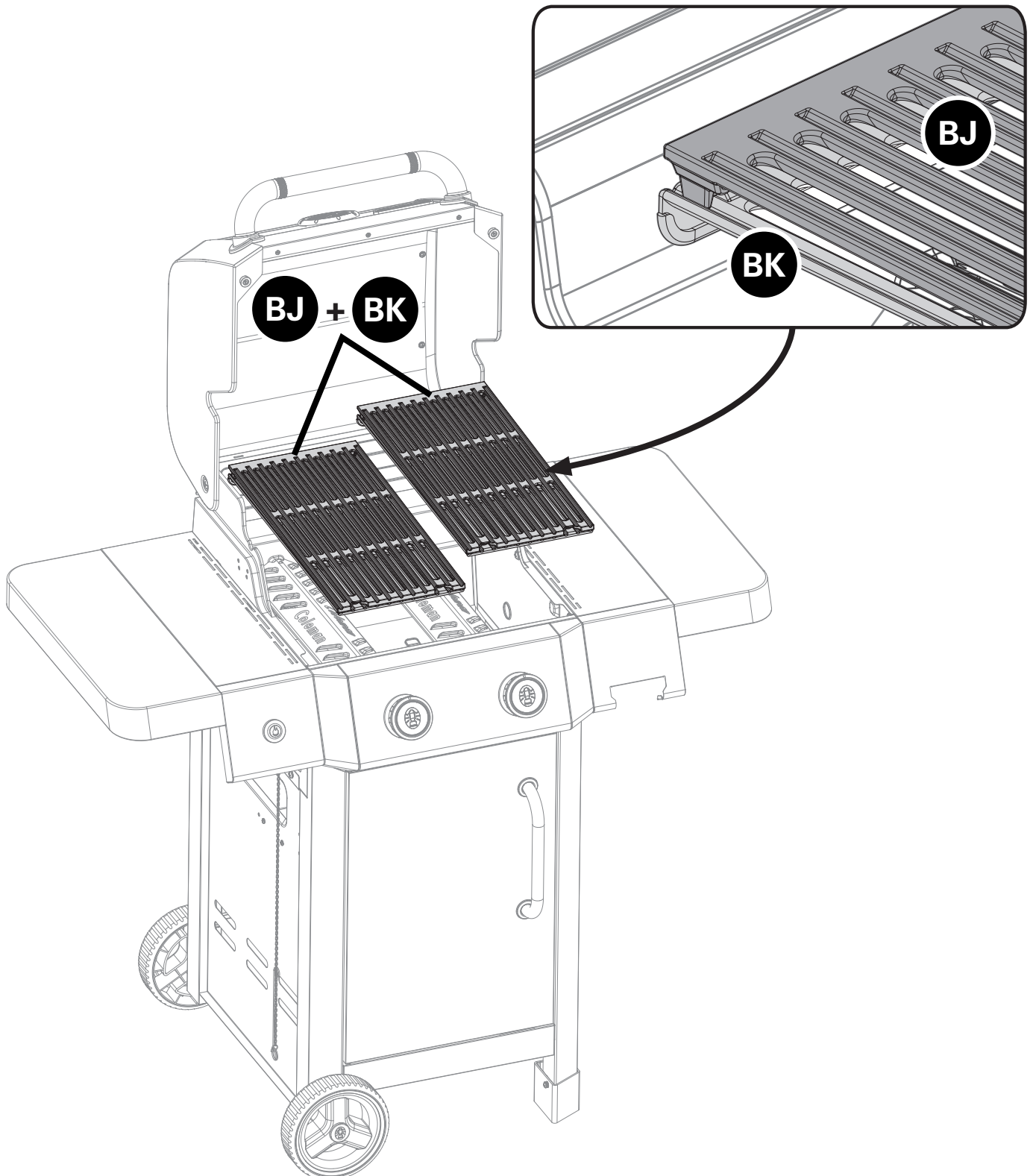

INSTRUCTIONS D'ASSEMBLAGE

20

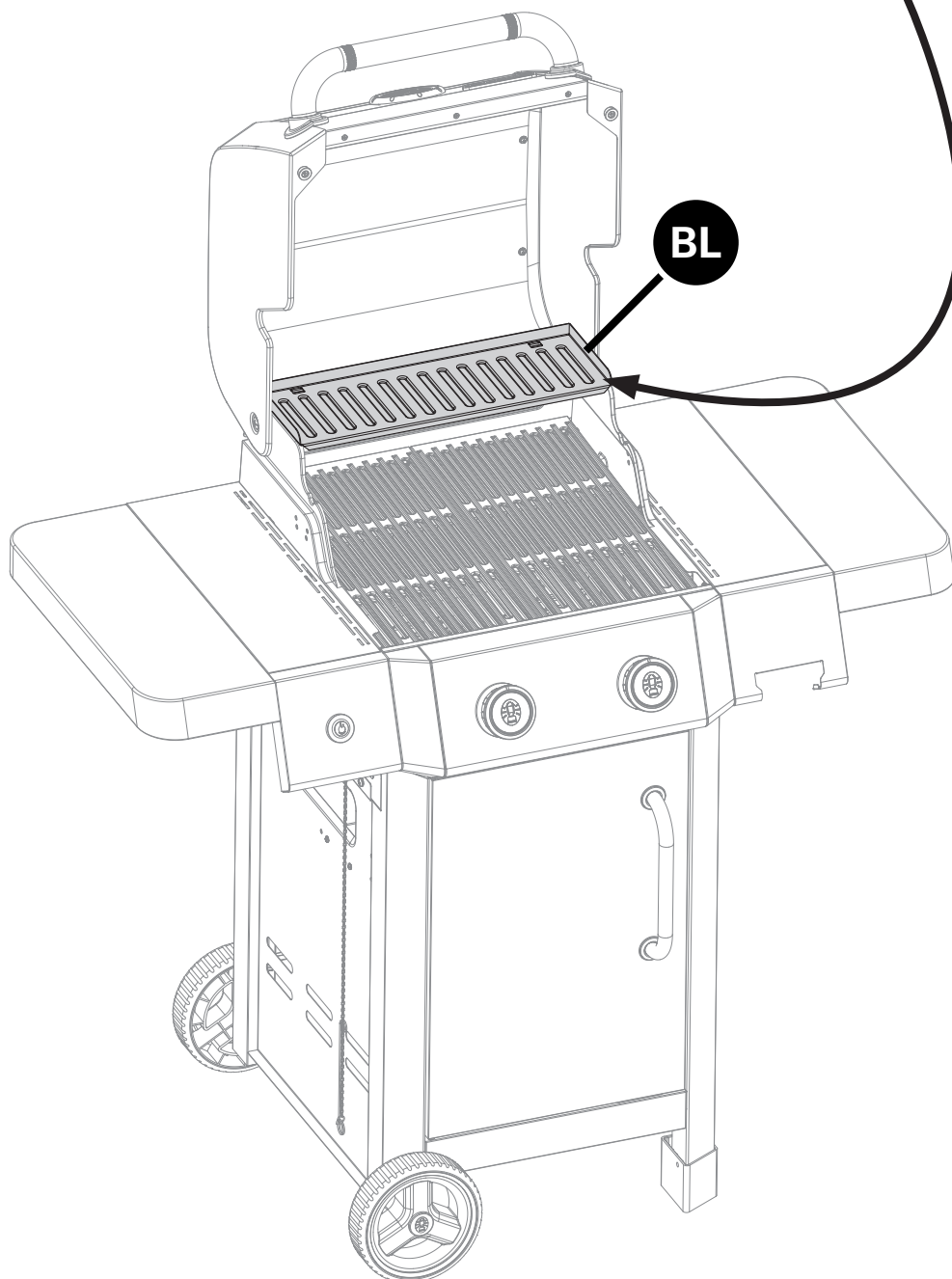
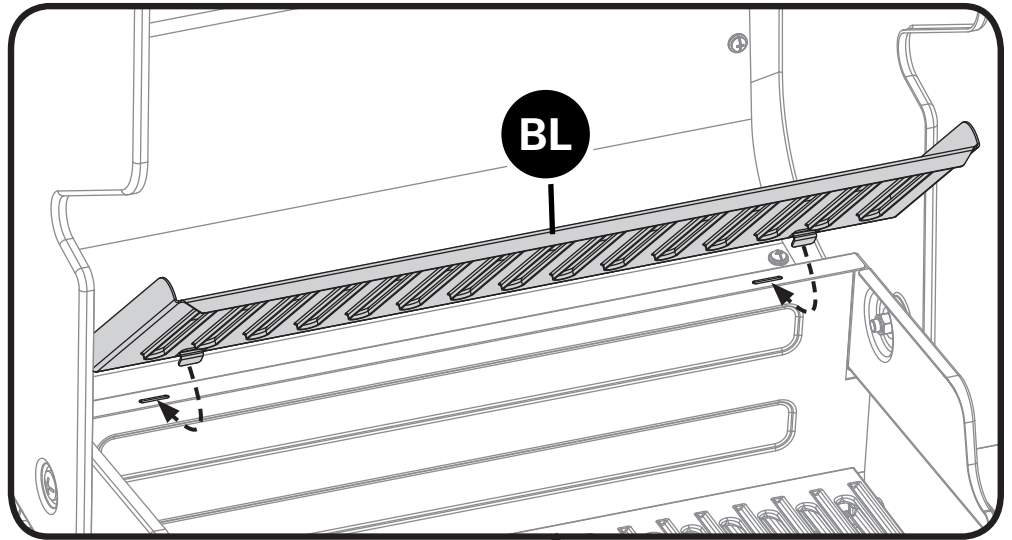

INSTRUCTIONS D'ASSEMBLAGE

21

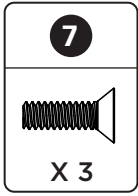

A.

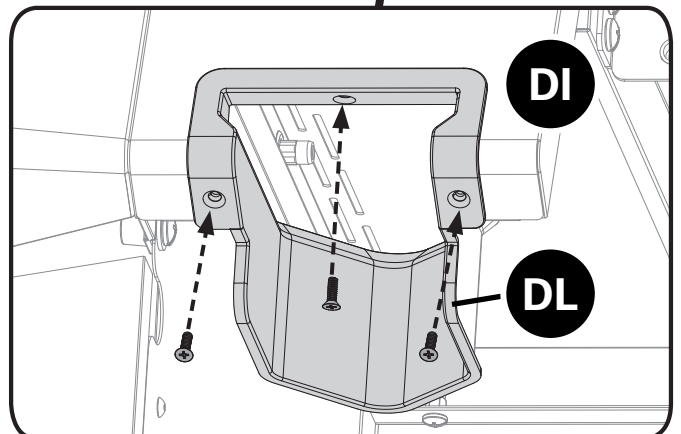
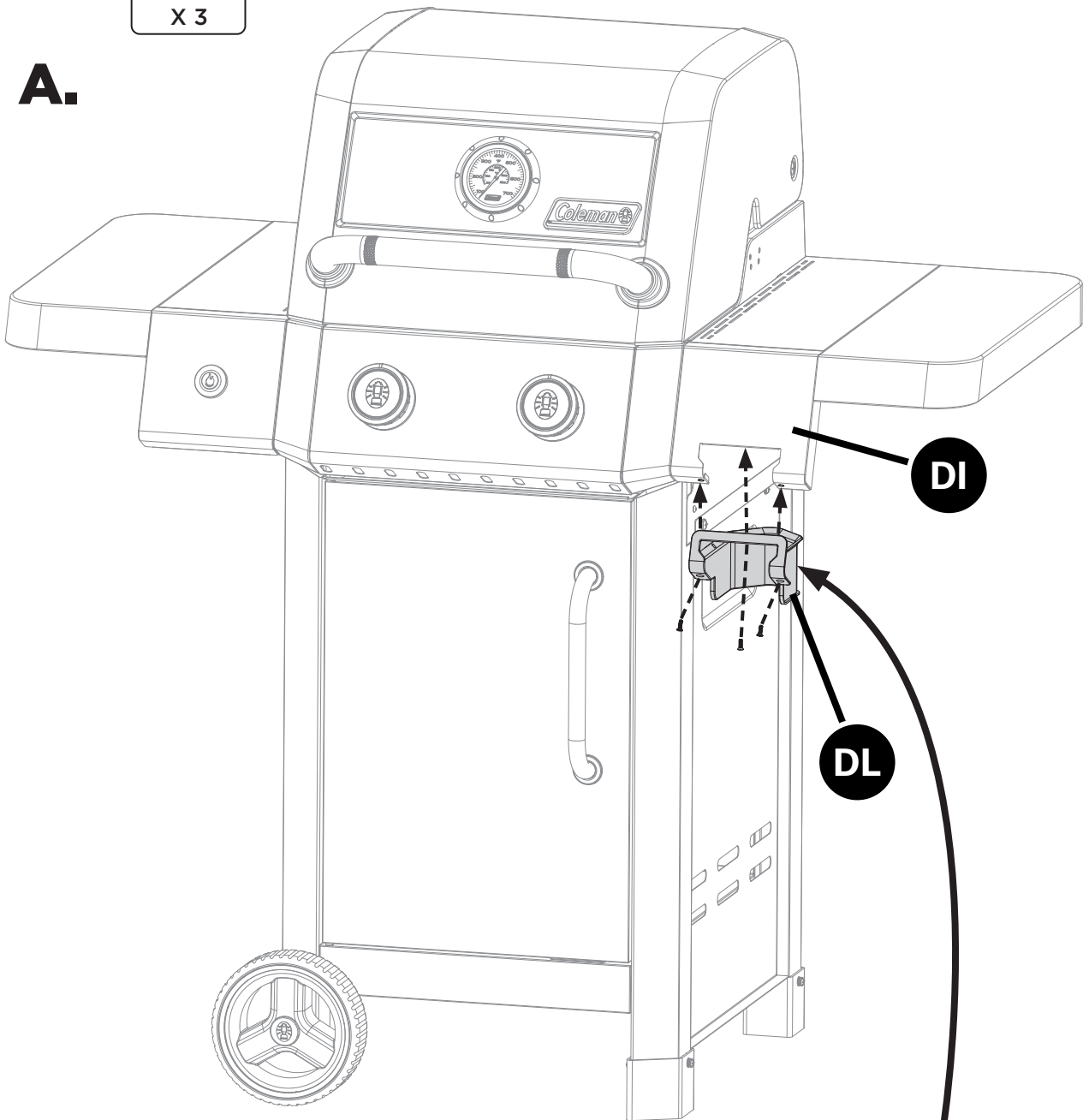

21

B.

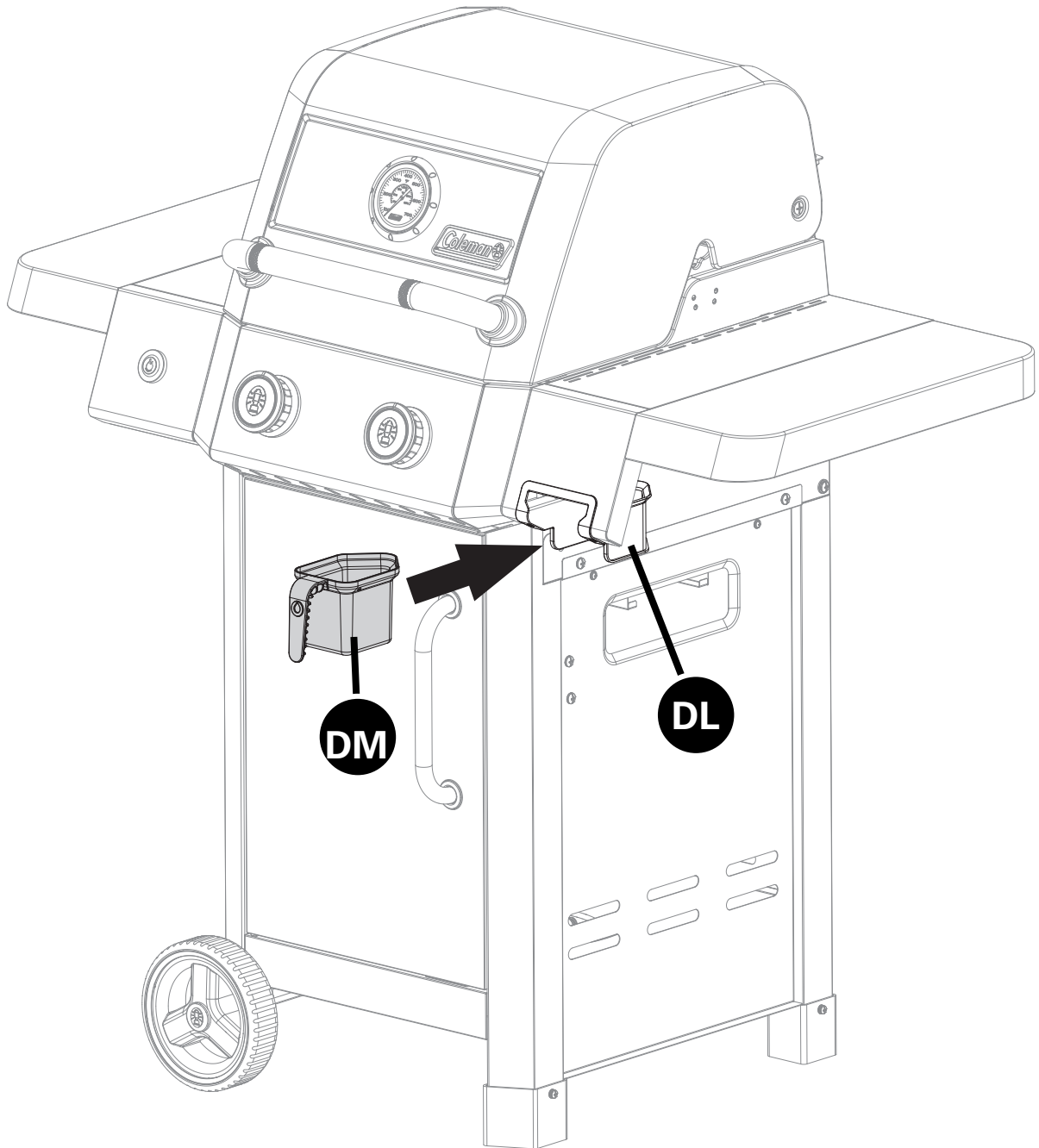

22

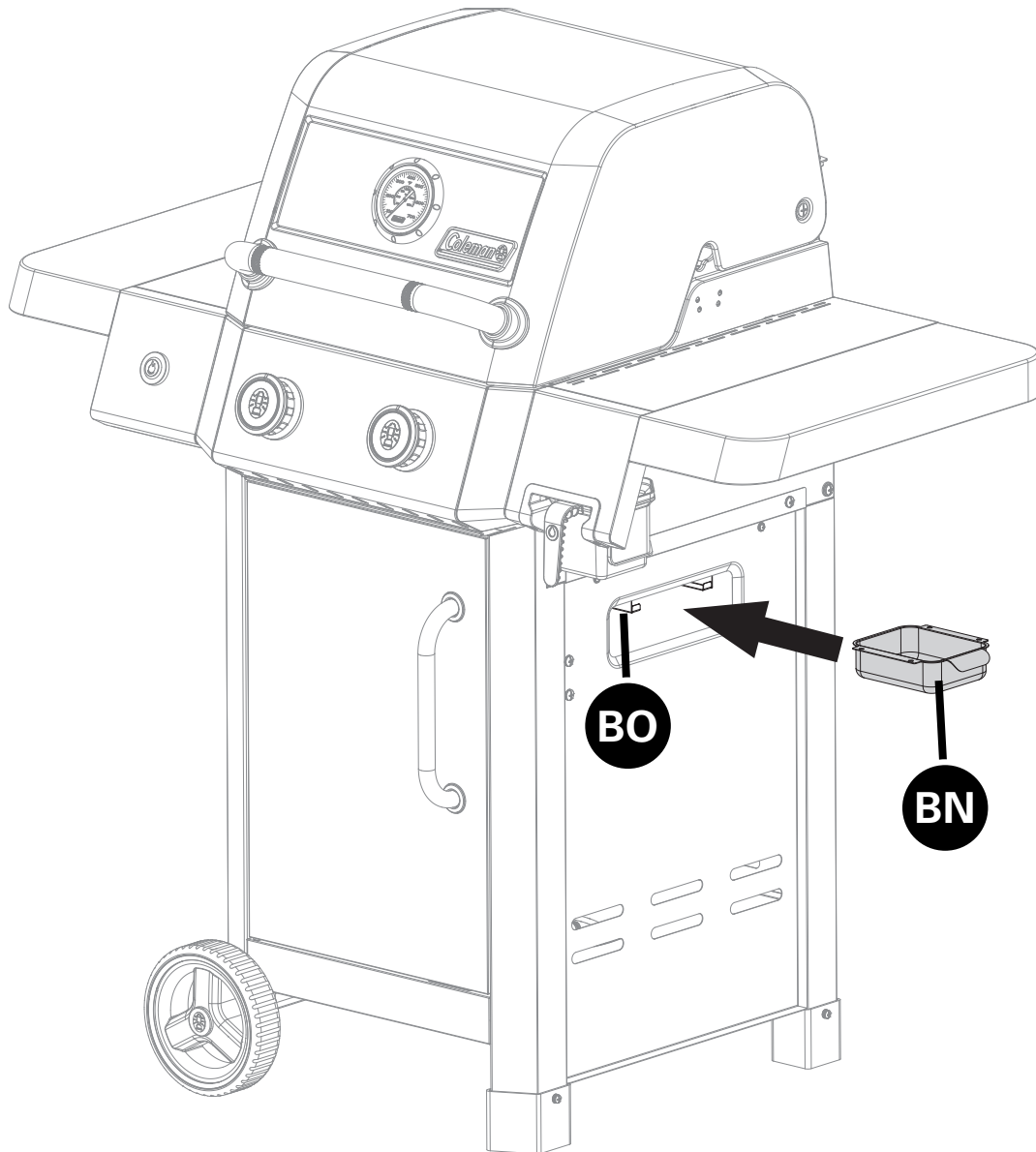

INSTRUCTIONS D'ASSEMBLAGE

23

**SEULEMENT POUR LES MODÈLES À GAZ PROPANE.
POUR LE MODÈLE À GAZ NATUREL, VOIR LA PAGE SUIVANTE.**

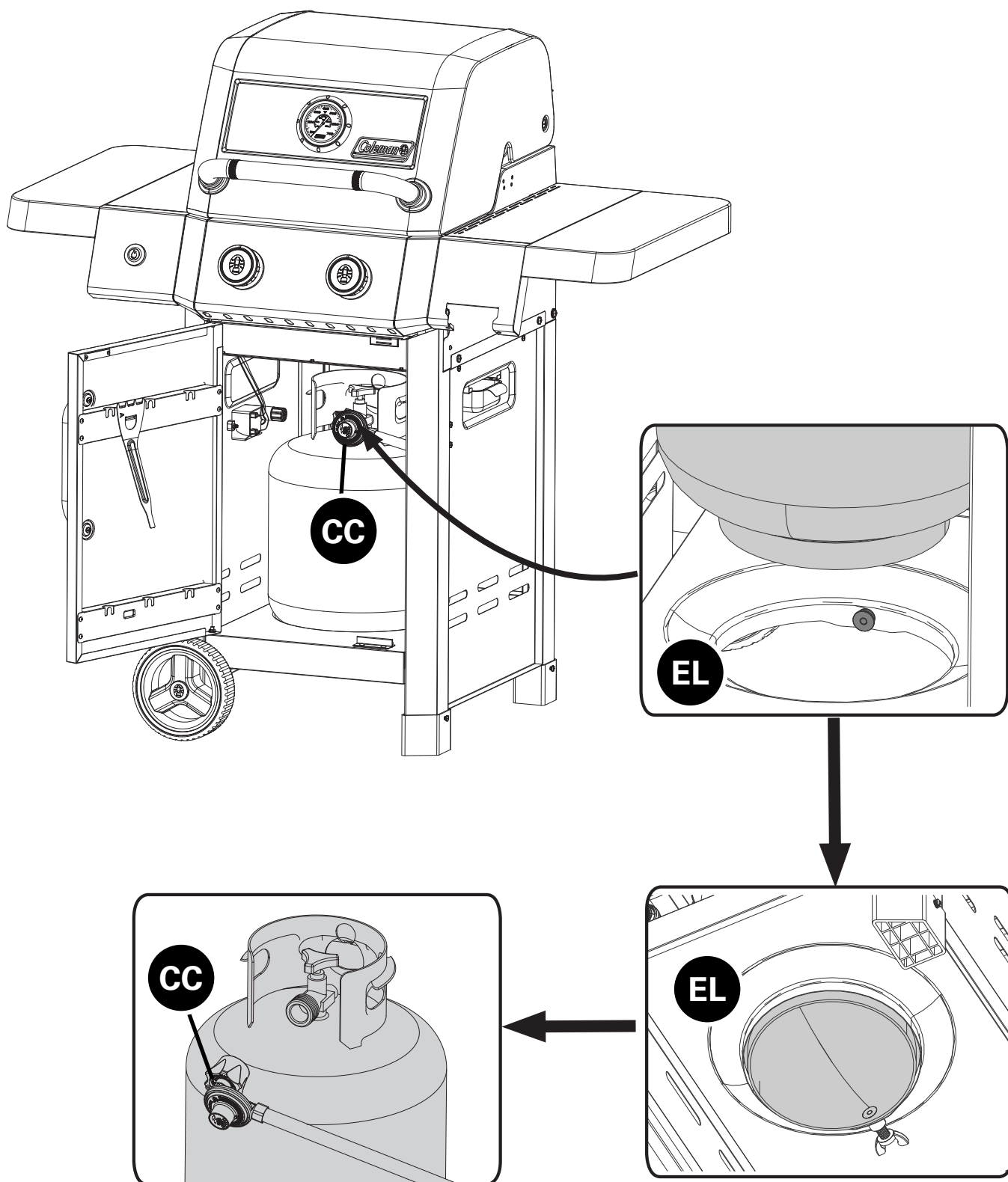

INSTRUCTIONS D'ASSEMBLAGE

24

CONVERTIR VOTRE BARBECUE AU GAZ NATUREL

Ce barbecue est vendu prêt pour une utilisation au propane. Si vous souhaitez convertir votre barbecue au GAZ NATUREL, vous devez acheter la trousse de trousse de conversion au gaz naturel vendue chez Canadian Tire, No d'article : 85-2261-4.



IMPORTANT

ASSUREZ-VOUS QUE L'EMBALLAGE DE LA TROUSSE DE CONVERSION PRÉSENTE LE SYMBOLE SUIVANT :



**CONVERTIBLE
VALVE SYSTEM^{MC}**

MISES EN GARDE ADDITIONNELLES

Vous avez maintenant complété l'assemblage de votre barbecue Coleman®

ÉTAPES SUIVANTES :

1. Positionnez votre barbecue
2. Lisez le manuel de sécurité et d'entretien
3. Effectuez la Liste de contrôle du barbecue

▲ AVERTISSEMENT :

POUR ASSURER LA SÉCURITÉ DE VOTRE FAMILLE, N'ESSAYEZ PAS D'ALLUMER CE BARBECUE TANT QUE VOUS N'AYEZ PAS LU LES PAGES 4 À 7 DE CE MANUEL DE SÉCURITÉ ET DE SOINS COLEMANMD. TOUS LES TESTS DE SÉCURITÉ ET DE FUITE DOIVENT ÊTRE EFFECTUÉS PAR L'UTILISATEUR AVANT D'ALLUMER CE BARBECUE.

▲ AVERTISSEMENT SURFACES CHAUDES

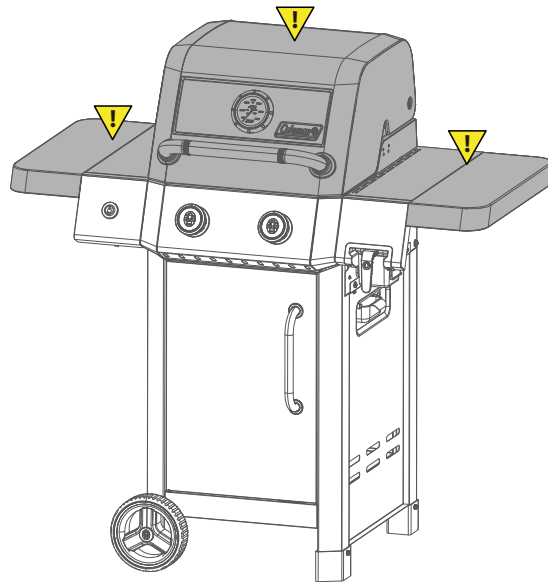

POSITIONNEZ VOTRE BARBECUE

Veillez toujours confirmer que ce barbecue ne soit pas sous un objet combustible (ex : un auvent ou un parasol) ou à l'abri (ex : une véranda ou un gazebo) avant de l'allumer afin d'éviter un risque d'incendie.

Veillez toujours confirmer que ce barbecue ne soit pas sous un surplomb d'une maison, d'un garage ou d'autre structure avant de l'allumer. Un surplomb peut servir à défléchir des embrasements et la chaleur irradiée dans la structure elle-même, ce qui pourrait causer un incendie.

Veillez toujours confirmer que ce barbecue soit positionné à plus de 36" (91.4cm) de matériaux ou de surfaces combustibles avant de l'allumer et qu'il n'y ait pas d'essence ou tout autre substances volatiles proche de ce barbecue. Autrement, la température d'un feu de graisse ou de la chaleur irradiée peut être suffisante pour allumer des combustibles ou substances volatiles proches. Ne pas positionner proche de fenêtres, de clôtures ou de grillages.

Veillez toujours situer le barbecue la où il y aura amplement d'air de combustion et de ventilation, mais ne le positionnez jamais directement dans le trajectoire d'un vent fort.

Nivelez votre barbecue pour une performance optimale de la technologie Flare-Free Technology^{MC}.



RÉVOLUTION^{MD} II

©2025 THE COLEMAN COMPANY, INC.

©2025 THE COLEMAN COMPANY, INC. COLEMAN® est une marque déposée de
The Coleman Company, Inc. utilisée sous licence.



www.colemanbbqs.com

youtube.com/colemangrills